

**ПРАВИТЕЛЬСТВО САНКТ-ПЕТЕРБУРГА
ПОСТАНОВЛЕНИЕ
от 6 октября 2016 года N 875**

Об утверждении Правил благоустройства территории Санкт-Петербурга в части, касающейся правил производства земляных, ремонтных и отдельных работ, связанных с благоустройством территории Санкт-Петербурга

В соответствии со статьей 5 Закона Санкт-Петербурга от 23.12.2015 N 891-180 "О благоустройстве в Санкт-Петербурге" Правительство Санкт-Петербурга

постановляет:

1. Утвердить Правила благоустройства территории Санкт-Петербурга в части, касающейся правил производства земляных, ремонтных и отдельных работ, связанных с благоустройством территории Санкт-Петербурга.

2. Контроль за выполнением постановления возложить на вице-губернатора Санкт-Петербурга Маркова О.А.

Губернатор Санкт-Петербурга
Г.С.Полтавченко

Внесен в Реестр
нормативных правовых актов
Санкт-Петербурга
10 октября 2016 года
Регистрационный N 20985

УТВЕРЖДЕНЫ
постановлением
Правительства Санкт-Петербурга
от 06.10.2016 N 875

**Правила
благоустройства территории Санкт-Петербурга в части, касающейся правил
производства земляных, ремонтных и отдельных работ, связанных с
благоустройством территории Санкт-Петербурга**

1. Общие положения

1.1. Настоящие Правила благоустройства территории Санкт-Петербурга в части, касающейся правил производства земляных, ремонтных и отдельных работ, связанных с благоустройством территории Санкт-Петербурга (далее - Правила), разработаны в соответствии с Федеральным законом "Об общих принципах организации местного самоуправления в Российской Федерации", Законом Санкт-Петербурга от 23.12.2015 N 891-180 "О благоустройстве в Санкт-Петербурге".

Правила устанавливают:

Порядок планирования и координации производства земляных, ремонтных и отдельных работ, связанных с благоустройством территории Санкт-Петербурга, в соответствии с разделом 2 Правил;

Обязанности заказчика и производителя работ при производстве земляных, ремонтных и отдельных работ, связанных с благоустройством территории Санкт-Петербурга, в соответствии с

разделом 3 Правил;

Перечень земляных, ремонтных и отдельных работ, связанных с благоустройством территории Санкт-Петербурга, требующих получения ордера Государственной административно-технической инспекции на производство указанных работ, в соответствии с разделом 4 Правил;

Перечень земляных, ремонтных и отдельных работ, связанных с благоустройством территории Санкт-Петербурга, производство которых разрешено без ордера Государственной административно-технической инспекции, в соответствии с разделом 5 Правил;

Порядок оформления и выдачи ордера Государственной административно-технической инспекции на производство земляных, ремонтных и отдельных работ, связанных с благоустройством территории Санкт-Петербурга, в соответствии с разделом 6 Правил;

Перечень документов, необходимых для оформления ордера Государственной административно-технической инспекции в соответствии с разделом 7 Правил;

Перечень оснований для отказа в выдаче ордера Государственной административно-технической инспекции в соответствии с разделом 8 Правил;

Порядок переоформления ордера на производство земляных, ремонтных и отдельных работ, связанных с благоустройством территории Санкт-Петербурга, в соответствии с разделом 9 Правил;

Порядок признания ордера на производство земляных, ремонтных и отдельных работ, связанных с благоустройством территории Санкт-Петербурга, недействующими в соответствии с разделом 10 Правил;

Порядок восстановления объектов благоустройства и элементов благоустройства, нарушенных в результате производства земляных, ремонтных и отдельных работ, связанных с благоустройством территории Санкт-Петербурга, в соответствии с разделом 11 Правил;

Порядок закрытия ордеров на производство земляных, ремонтных и отдельных работ, связанных с благоустройством территории Санкт-Петербурга, в соответствии с разделом 12 Правил;

Порядок производства аварийных работ, связанных с благоустройством территории Санкт-Петербурга, в соответствии с разделом 13 Правил.

1.2. Действие Правил не распространяется на производство земляных, ремонтных и отдельных работ, связанных с благоустройством территории Санкт-Петербурга, на земельных участках, предоставленных для целей строительства и реконструкции объектов капитального строительства, за исключением работ, связанных с устройством временных ограждений и выносом с территории указанных земельных участков инженерных коммуникаций, не являющихся объектами капитального строительства.

1.3. Правила обязательны для всех организаций независимо от их организационно-правовой формы и ведомственной принадлежности, индивидуальных предпринимателей, физических лиц, осуществляющих (планирующих) производство земляных, ремонтных и отдельных работ, связанных с благоустройством территории Санкт-Петербурга в его административных границах.

1.4. В Правилах используются следующие основные термины и понятия:

1.4.1. Аварийные работы - ремонтно-восстановительные работы на инженерных коммуникациях и иных объектах при их повреждениях, требующих безотлагательного производства земляных работ для устранения опасности, непосредственно угрожающей безопасности людей, их правам, а также охраняемым законом интересам.

1.4.2. Агротехнический период - период времени с температурами грунта и наружного воздуха, позволяющими выполнить работы по восстановлению зеленых насаждений, а также иные работы по благоустройству, проведение которых в зимний период невозможно;

агротехнический период в Санкт-Петербурге устанавливается с 16 апреля по 15 октября (в зависимости от погодных условий указанный период может быть сокращен или продлен распоряжением Комитета по благоустройству Санкт-Петербурга).

1.4.3. Владелец - лицо, которому объект благоустройства, в том числе земельный участок, и (или) элемент благоустройства, инженерные коммуникации принадлежат на праве собственности или ином вещном праве либо иные лица, на которых обязательства по содержанию объектов благоустройства и (или) элементов благоустройства, инженерных коммуникаций возложены действующим законодательством или договором, в том числе исполнительные органы государственной власти Санкт-Петербурга, органы местного самоуправления в Санкт-Петербурге уполномоченные на содержание объекта благоустройства и (или) элемента благоустройства.

1.4.4. ГАТИ - Государственная административно-техническая инспекция.

1.4.5. ГКУ ДОДД - Санкт-Петербургское государственное казенное учреждение "Дирекция по организации дорожного движения".

1.4.6. Заказчик - юридическое или физическое лицо, уполномоченное владельцем (или само являющееся владельцем) объекта благоустройства и (или) элемента благоустройства, обеспечивающее производство земляных, ремонтных и отдельных работ, связанных с благоустройством территории Санкт-Петербурга.

1.4.7. Земляные работы - комплекс работ, связанных с благоустройством территории Санкт-Петербурга, включающий выемку (разработку) грунта, его перемещение, укладку с разравниванием и уплотнением грунта, сопутствующие работы (в том числе планировка площадей, откосов, полотна выемок и насыпей; отделка земляного полотна; устройство уступов по откосам (в основании) насыпей; бурение ям бурильно-крановыми машинами; рыхление грунтов; засыпка пазух котлованов).

1.4.8. Зона производства работ - территория, используемая для производства земляных, ремонтных и отдельных работ, связанных с благоустройством территории Санкт-Петербурга, в том числе для размещения временных зданий и сооружений, техники, строительных материалов, оборудования, временных знаков. При получении ордера на производство земляных, ремонтных и отдельных работ, связанных с благоустройством территории Санкт-Петербурга, зона производства работ определяется условиями ордера на срок действия ордера до его закрытия.

1.4.9. Инженерные коммуникации - подземные и надземные сети, трассы открытой и закрытой канализации, электро-, тепло-, газо-, водоснабжения, связи, контактные сети электротранспорта.

1.4.10. КБ - Комитет по благоустройству Санкт-Петербурга.

1.4.11. КГА - Комитет по градостроительству и архитектуре.

1.4.12. КГИОП - Комитет по государственному контролю, использованию и охране памятников истории и культуры Санкт-Петербурга.

1.4.13. КТ - Комитет по транспорту.

1.4.14. Отдельные работы - работы, связанные с благоустройством территории Санкт-Петербурга, указанные в разделах 4 и 5 Правил, не являющиеся земляными и ремонтными работами.

1.4.15. Оперативная адресная программа - адресная координационная программа земляных, ремонтных и отдельных работ, связанных с благоустройством территории Санкт-Петербурга, - документ, утвержденный руководителем ГАТИ, содержащий перечень работ, планируемых к производству на три месяца, с указанием сроков, места их производства, а также вида планируемых работ, сформированный ГАТИ на основании представленных заказчиками заявок.

1.4.16. Ордер - документ, дающий право на производство земляных, ремонтных и отдельных

работ, связанных с благоустройством территории Санкт-Петербурга, выдаваемый ГАТИ в целях координации производства указанных работ и контроля за восстановлением нарушенных в ходе производства работ объектов благоустройства и элементов благоустройства.

1.4.17. Перспективная адресная программа - координационный график комплексного проектирования - документ, утвержденный руководителем ГАТИ по согласованию с вице-губернатором Санкт-Петербурга, координирующим и контролирующим деятельность ГАТИ, содержащий перечень земляных, ремонтных и отдельных работ, связанных с благоустройством территории Санкт-Петербурга, на плановый год и последующую двухлетнюю перспективу, с указанием сроков и места их производства, а также вида планируемых работ, сформированный ГАТИ на основании представленных заказчиками заявок.

1.4.18. Плановые работы - земляные, ремонтные и отдельные виды работ, связанные с благоустройством территории Санкт-Петербурга, за исключением аварийных работ.

1.4.19. Пояснительная записка - документ, содержащий в текстовой форме материалы, необходимые для обеспечения производства земляных, ремонтных и отдельных работ, связанных с благоустройством территории Санкт-Петербурга, состоящий из титульного листа, содержащего адрес работ и наименование работ, а также из общей части с описанием места работ, вида и последовательности выполняемых работ, а также обеспечения выполнения требований к зоне производства работ в части обеспечения свободных проходов к зданиям и входов в них путем установки через траншею (зону производства работ) пешеходных мостиков с перилами, а также свободных въездов во дворы; при подаче документов в электронном виде пояснительная записка подается в виде одного файла с именем "ПОЯСНИТЕЛЬНАЯ ЗАПИСКА" в формате Microsoft Word (Word 97-2003, в виде файла текстового процессора в форматах *.docx, *.doc, *.rtf) или в формате Portable Document Format (с расширением файла PDF), файл должен быть подписан с использованием электронной подписи и представлен на электронном носителе или прикреплен к заявке, поданной с использованием установленных правил авторизации и аутентификации через портал "Государственные услуги в Санкт-Петербурге".

1.4.20. Производитель работ - юридическое или физическое лицо, которое выполняет работы или организует производство работ путем привлечения субподрядчиков (генеральный подрядчик).

1.4.21. Работы - земляные, ремонтные и отдельные работы, связанные с благоустройством территории Санкт-Петербурга.

1.4.22. Разработка грунта - выемка (полувыемка), насыпь (полунасыпь), устройство выравнивающего слоя, противофильтрационной подушки, обратного фильтра, дренаж, рекультивация. Разработка грунта может выполняться механизированным способом с использованием средств гидромеханизации или вручную.

1.4.23. Ремонтные работы - связанные с благоустройством территории Санкт-Петербурга работы по восстановлению исправности элемента благоустройства (в том числе его эксплуатационных характеристик), за исключением работ по изменению планировочного устройства и покрытия, размещенного на объекте благоустройства.

1.4.24. Согласующие организации - организации (в том числе исполнительные органы государственной власти Санкт-Петербурга, органы местного самоуправления в Санкт-Петербурге), дающие свое согласие на производство земляных, ремонтных и отдельных видов работ, связанных с благоустройством территории Санкт-Петербурга, а также подтверждающие факт завершения работ и восстановление нарушенных в ходе производства работ объектов и элементов благоустройства, в соответствии с их компетенцией, указанные в разделах 6 и 12 Правил.

1.4.25. Строительная площадка - территория, используемая для производства работ по строительству и реконструкции объектов капитального строительства, в том числе для размещения временных зданий и сооружений, техники, строительных материалов, оборудования на указанной территории.

1.4.26. Схема производства работ - документ, содержащий материалы в графической форме,

определяющий границы зоны производства работ, места расположения временных ограждений, строительных лесов, пешеходных галерей, въездов-выездов, информационного щита (информационных щитов), требования к зоне производства работ в части обеспечения свободных проходов к зданиям и входов в них путем установки через траншею (зону производства работ) пешеходных мостиков с перилами, а также свободных въездов во дворы, необходимые для обеспечения производства земляных, ремонтных и отдельных работ, связанных с благоустройством территории Санкт-Петербурга; при подаче документов в электронной форме схема должна быть выполнен в виде одного файла с цифровым обозначением зоны производства работ (имя файла "ПЛАН", расширение файла PSP, система координат МСК-64); файл формата PSP должен соответствовать требованиям, указанным в пункте 1.5 Правил; в случае подачи документов на бумажных носителях схема производства работ выполняется в масштабе 1:200 или 1:500 с привязкой к топографическим объектам, утверждается подписью заказчика.

1.4.27. Территория зеленых насаждений - территория, занятая зелеными насаждениями или предназначенная для озеленения.

1.4.28. ЭП - квалифицированная электронная подпись, сертификат ключа которой выдан удостоверяющим центром, аккредитованным Министерством связи и массовых коммуникаций Российской Федерации в соответствии с требованиями Федерального закона "Об электронной подписи".

1.5. Требования, предъявляемые к электронным документам (при подаче документов в электронном виде):

1.5.1. Все файлы должны иметь имена, состоящие не более чем из 30 символов (русских или латинских букв, цифр, символов подчеркивания, пробела и точки). Использование иных символов в имени файлов недопустимо.

1.5.2. Файлы, содержащие согласования производства работ, должны иметь имя файла, включающее префикс "Согласование" и уточняющую часть, а также формат файлов Microsoft Word (Word 97-2003, в виде файла текстового процессора в форматах *.docx, *.doc, *.rtf) или Portable Document Format (с расширением файла PDF).

1.5.3. Файл с цифровым обозначением зоны производства работ должен иметь имя "ПЛАН.PSP" и включать в себя картографические данные в системе координат МСК-64. К заявке прилагается не более одного файла с расширением PSP.

1.5.3.1. Файл с расширением PSP должен включать в себя схему производства работ (имя слоя - "Зона производства работ"), а также в зависимости от вида работ следующие данные:

при установке ограждений - схему установки ограждения (имя слоя - "Схема установки ограждения");

при установке строительных лесов - схему установки строительных лесов (имя слоя - "Схема установки лесов");

при проведении инженерных изысканий - схему расположения скважин (имя слоя - "Схема расположения скважин");

при проведении работ на инженерных коммуникациях - схемы трасс инженерных коммуникаций (имена слоев должны соответствовать названиям инженерных коммуникаций).

Указанные слои должны быть выполнены в виде линий (полилиний) и точечных объектов.

1.5.3.2. Пояснительная записка к схеме производства работ должна быть выполнена в виде одного файла с именем "ПОЯСНИТЕЛЬНАЯ ЗАПИСКА" в формате файлов Microsoft Word (Word 97-2003, в виде файла текстового процессора в форматах *.docx, *.doc, *.rtf) или Portable Document Format (с расширением файла PDF).

1.5.4. Все файлы должны быть подписаны с использованием ЭП уполномоченного лица заказчика. При этом применяется формат ЭП, при котором подпись хранится в отдельном файле.

Имя файла ЭП должно совпадать с именем подписываемого файла, файл должен иметь информацию о сертификате ключа проверки ЭП, иметь расширение файла SIG.

1.5.5. Файл заявки должен иметь имя "Заявка" в виде файла текстового процессора в форматах *.docx, *.doc, *.rtf или PDF. Файл заявки должен быть подписан с использованием ЭП уполномоченного лица заказчика, при этом применяется формат ЭП, при котором подпись хранится в отдельном файле с информацией о сертификате ключа проверки ЭП, расширением файла SIG.

1.5.6. Файлы в формате Portable Document Format (с расширением PDF) должны быть постраничными, на каждой странице файла должна располагаться одна страница исходного документа (без поворота), все используемые шрифты (кроме стандартных) должны быть внедрены в файл, файл не должен содержать скриптов и гиперссылок, растровое содержимое документа должно быть преобразовано в формат JPEG с порогом сжатия от 8 до 12 и максимальным размером любой из сторон изображения до 2000 пикселей. Размер файла не должен превышать 5 Мб.

1.5.7. Файлы формата Microsoft Word (Word 97-2003, в виде файла текстового процессора в форматах *.docx, *.doc, *.rtf) должны содержать текст с использованием шрифтов "Arial", "Times New Roman", "Calibri", "Courier New", размер шрифта должен быть от 8 до 14 пунктов, файл не должен содержать скриптов и гиперссылок, растровое содержимое документа должно быть преобразовано в формат JPEG с порогом сжатия от 8 до 12 и максимальным размером любой из сторон изображения до 2000 пикселей. Размер файла не должен превышать 5 Мб.

1.5.8. Файлы формата JPEG должны содержать изображение с порогом сжатия от 8 до 12, максимальным размером любой из сторон изображения до 2000 пикселей. Размер файла не должен превышать 5 Мб.

1.6. Прием документов может быть осуществлен посредством "Личного кабинета" на сайте ГАТИ в информационно-телекоммуникационной сети "Интернет" (далее - сеть Интернет) по адресу gati-online.ru.

2. Порядок планирования и координации производства земляных, ремонтных и отдельных работ, связанных с благоустройством территории Санкт-Петербурга

2.1. Основные принципы планирования и координации производства работ.

2.1.1. При планировании работ необходимо максимально учитывать возможность их комплексного ведения.

2.1.2. Координация сроков производства работ проводится ГАТИ в соответствии с ее компетенцией в целях обеспечения жизнедеятельности города, устойчивого энерго-, тепло-, газо- и водоснабжения, бесперебойной работы транспорта и связи, городских эксплуатационных служб, исключения аварийных ситуаций на объектах городской инфраструктуры, соблюдения сроков производства работ, максимальной экономии ресурсов, уменьшения отрицательного влияния работ на условия проживания населения и жизнедеятельности Санкт-Петербурга.

2.1.3. При формировании оперативной адресной программы и перспективной адресной программы учитывается необходимость восстановления объектов и элементов благоустройства в агротехнический период, а также запрет при планировании работ общей продолжительностью менее шести месяцев предусматривать технологический перерыв (приостановление работ) до агротехнического периода.

2.1.4. Планирование и координация производства работ включает в себя:

учет работ, заявленных для включения в адресные программы;

формирование оперативных и перспективных адресных программ;

размещение утвержденных адресных программ на сайте ГАТИ в сети Интернет;

мониторинг выполнения адресных программ;

выдача уведомления о включении заявленных работ в адресную программу либо отказа о включении заявленных работ в адресную программу.

2.1.5. Заказчики, планирующие производство работ, требующих получения ордера ГАТИ, обязаны не позднее чем за три месяца до даты начала производства работ обратиться в ГАТИ с заявкой по форме согласно приложению N 1 к Правилам о включении работ в адресную программу (далее в настоящем разделе - заявка).

Заявка должна быть подписана уполномоченным представителем заказчика.

2.1.6. К заявке должны быть приложены:

документы, удостоверяющие полномочия лица, подписавшего заявку;

схема производства работ.

При подаче документов на бумажных носителях схема выполняется с привязкой к топографическим объектам, подписывается заказчиком.

При подаче документов в электронном виде схема должна соответствовать требованиям пункта 1.5 Правил.

2.1.7. ГАТИ осуществляет:

учет работ, содержащихся в поступивших заявках,

сопоставление сроков их проведения между собой, со сроками производства работ, включенных (согласованных для включения) в оперативные и перспективные адресные программы, а также со сроками производства работ, указанных в выданных ГАТИ ордерах;

согласование сроков производства работ с КБ (критерием принятия решения о согласовании заявки является истечение гарантийных сроков производства работ по государственным контрактам, выполненным на основании ордера ГАТИ (разрешения на строительство), за исключением согласования заявки на получение ордера на производство работ, связанных с нарушением дорожных конструкций и покрытий, в случае, при котором после восстановления благоустройства гарантийные обязательства возлагаются на подрядную организацию, осуществляющую производство земляных работ, с оформлением гарантийного паспорта в соответствии с распоряжением Министерства транспорта Российской Федерации от 07.05.2003 N ИС-414-р);

согласование условий производства работ, а именно места производства работ, объемов работ, вида работ, условий о возможности, периодах и сроках ограничения движения или прекращения движения транспортных средств по автомобильным дорогам общего пользования регионального значения в Санкт-Петербурге, а также о необходимости выполнения мероприятий по управлению движением на указанных автомобильных дорогах при планировании работ, связанных с ограничением или прекращением движения транспортных средств;

согласование перспективной адресной программы с вице-губернатором Санкт-Петербурга, координирующим и контролирующим деятельность ГАТИ;

оформление и направление (вручение) заявителю уведомления по форме согласно приложению N 2 к Правилам либо отказа о включении работ в адресную программу по форме согласно приложению N 3 к Правилам.

2.1.8. ГАТИ принимает решение об отказе о включении работ в адресную программу в случае, если:

2.1.8.1. Заявка не соответствует требованиям, указанным в пункте 2.1.5 Правил.

2.1.8.2. Отсутствуют документы, указанные в пункте 2.1.6 Правил.

2.1.8.3. Заявленные сроки и (или) условия производства работ (место производства работ, объемы работ, вид работ, периоды и сроки ограничения движения или прекращения движения транспортных средств по автомобильным дорогам общего пользования регионального значения в Санкт-Петербурге) невозможны для реализации в связи с несоответствием срокам и (или) условиям производства работ, включенных (согласованных для включения) в оперативные и перспективные адресные программы, срокам и (или) условиям производства работ, указанным в выданных ГАТИ ордерах, не закрытых в соответствии с разделом 12 Правил.

2.1.8.4. Получен мотивированный отказ в согласовании заявки от КБ.

2.1.8.5. Сведения, указанные в заявке, не соответствуют информации, содержащейся в прилагаемых документах или государственной информационной системе "Автоматизированная информационная система Государственной административно-технической инспекции", региональной информационной системе, содержащей сведения об объектах недвижимости и объектах землеустройства "Геоинформационная система Санкт-Петербурга", информационной системе обеспечения градостроительной деятельности, Единой информационной системе Службы государственного строительного надзора и экспертизы Санкт-Петербурга "Стройформ", Едином государственном реестре юридических лиц, Едином государственном реестре индивидуальных предпринимателей, Едином государственном реестре прав на недвижимое имущество и сделок с ним (далее - государственные информационные системы).

2.1.9. В случае отсутствия оснований для отказа о включении работ в адресную программу в соответствии с пунктом 2.1.8 Правил ГАТИ принимает решение о включении работ в адресную программу по форме согласно приложению N 2 к Правилам.

2.1.10. Срок рассмотрения заявки на включение работ в адресную программу и направление заявителю результата не может превышать 15 рабочих дней.

2.2. Оперативные адресные программы.

2.2.1. Оперативные адресные программы формируются на плановый период три месяца на основании заявок, по которым ГАТИ принято решение о включении работ в адресную программу в соответствии с пунктом 2.1.9 Правил.

2.2.2. Оперативные адресные программы утверждаются руководителем ГАТИ и публикуются на официальном сайте ГАТИ в сети Интернет не позднее 25 числа месяца, предшествующего началу планового периода.

2.2.3. Производители работ и заказчики обязаны соблюдать сроки производства работ, включенных в оперативные адресные программы.

2.3. Перспективные адресные программы

2.3.1. Перспективные адресные программы формируются на плановый год с перспективой на два года на основании заявок, по которым ГАТИ принято решение о включении работ в адресную программу в соответствии с пунктом 2.1.9 Правил.

2.3.2. Перспективная адресная программа утверждается руководителем ГАТИ по согласованию с вице-губернатором Санкт-Петербурга, координирующим и контролирующим деятельность ГАТИ, и публикуется на официальном сайте ГАТИ в сети Интернет не позднее 1 ноября предпланового года.

2.3.3. Заказчики, чьи работы включены в перспективную адресную программу, обязаны соблюдать сроки выполнения работ.

3. Обязанности заказчика и производителя работ при производстве земляных, ремонтных и отдельных работ, связанных с благоустройством территории Санкт-Петербурга

3.1. Обязанности заказчика:

3.1.1. До начала производства работ, указанных в разделе 4 Правил, получить ордер ГАТИ на их производство.

3.1.2. Контролировать сроки производства работ, качество восстановления объектов и элементов благоустройства, нарушенных при производстве работ, в случае необходимости соблюдать порядок переоформления ордера.

3.1.3. До начала производства работ, указанных в разделе 5 Правил, информировать о начале производства работ владельцев объектов благоустройства, а также владельцев инженерных коммуникаций, (при производстве работ в охранных зонах инженерных коммуникаций), владельцев объектов культурного наследия, выявленных объектов культурного наследия (при производстве работ в границах территории объектов культурного наследия, выявленных объектов культурного наследия, в зонах охраны объектов культурного наследия).

3.1.4. В процессе выполнения работ информировать ГАТИ об изменении условий, на основании которых производилась выдача ордера, в срок, не превышающий пяти рабочих дней после возникновения обстоятельств, свидетельствующих об изменении условий.

3.2. Обязанности производителя работ:

3.2.1. Установить на месте работ информационный щит с указанием вида работ, наименования заказчика, производителя работ и его подрядчиков (в случае наличия договоров субподряда), сроков начала и окончания работ, начала и окончания временного ограничения или временного прекращения движения транспортных средств (в случае такого ограничения или прекращения), фамилий, имен, отчеств должностных лиц, ответственных за производство работ, номеров их рабочих телефонов.

В случае временного ограничения или временного прекращения движения транспортных средств по автомобильным дорогам общего пользования регионального значения в Санкт-Петербурге информационный щит должен быть установлен не менее чем за два дня до начала такого ограничения (прекращения) движения.

При производстве аварийных работ организация, устраняющая аварию, обязана установить на месте производства работ информационный щит из профильного листа, имеющего высоту 1,25 м, ширину - 1,0 м, с чередующимися полосами красного и белого цвета со светоотражающим свойством, содержащий информацию о наименовании производителя работ, и соответствующий требованиям, указанным в приложении N 10 к Правилам.

3.2.2. Обеспечить доступ к зоне производства работ представителей ГАТИ.

3.2.3. Оградить зону производства работ ограждением, обеспечивающим безопасное движение транспорта и пешеходов, сохранность объектов и элементов благоустройства, входящих в зону производства работ, установить технические средства организации дорожного движения в соответствии со схемой организации дорожного движения, ограждающие и направляющие устройства, красные фонари на углах ограждений и не реже чем через каждые 50 м вдоль ограждения. На углах ограждения, перегораживающего (частично или полностью) тротуар или проезжую часть, должна быть сделана вертикальная разметка в соответствии с действующими нормами.

При производстве аварийных работ ограждение зоны производства работ должно иметь сигнальный бело-красный цвет и соответствовать требованиям, установленным приложением N 11 к Правилам.

При производстве плановых земляных работ при работах на инженерных коммуникациях ограждение зоны производства работ должно быть сборно-разборным с унифицированными элементами соединения и деталями крепления, из металлических секций с арматурной сеткой,

имеющих ширину - 3 м, высоту - 1,925 м, в соответствии с приложением N 12 к Правилам.

Временное ограждение при производстве плановых работ должно быть выполнено из сплошных износостойких материалов, иметь серый цвет, соответствующий колерам 7040, 7038, 7035, 7004 согласно стандарту RAL или аналогу.

При работах на проезжей части улиц в качестве ограждения могут использоваться специально предназначенные для этого блоки из полимерных материалов. Применение бетонных блоков и железобетонных свай в качестве ограждения зоны работ запрещено.

3.2.4. Выполнить ограждения для фасадов зданий и сооружений из специально предусмотренных пригодных для этого по своим декоративным, прочностным и пожаробезопасным характеристикам материалов, сохраняющих свои первоначальные свойства на весь период строительства. При этом нижний ярус ограждений фасадов, выходящих на улицы, должен быть в обязательном порядке выполнен из сплошных непрозрачных износостойких материалов.

3.2.5. В целях безопасности пешеходов в местах близкого размещения зоны производства работ к пешеходной зоне над ограждением установить защитный козырек, а на пешеходных дорожках, тротуарах - настил для пешеходов, оборудованный перилами со стороны движения транспорта.

3.2.6. Содержать ограждения зоны производства работ в чистом и исправном состоянии: ограждения зоны производства работ должны быть покрашены, очищены от грязи, промыты, не иметь проемов, поврежденных участков, отклонений от вертикали, посторонних наклеек, объявлений, надписей.

3.2.7. Выполнить ограждения с применением светоотражающих материалов и окрасить красками, устойчивыми к неблагоприятным погодным условиям.

3.2.8. Обеспечить при производстве работ свободные проходы к зданиям и входы в них путем установки через траншеи (зону производства работ) пешеходных мостиков с перилами, а также свободные въезды во дворы.

3.2.9. Не допускать начала производства работ до полного обустройства зоны производства работ в соответствии с условиями пунктов 3.2.1-3.2.8 Правил.

3.2.10. Выполнять работы на дороге в соответствии с установленными нормативными правовыми актами требованиями по обеспечению безопасности дорожного движения.

Количество и места расстановки дорожных знаков должны соответствовать схеме организации дорожного движения.

3.2.11. Обеспечить сохранность и содержание в исправном состоянии всех временных знаков, а также технических средств организации дорожного движения и их инженерных коммуникаций, находящихся в зоне производства работ и используемых при реализации временной схемы организации дорожного движения, а также временного ограждения зоны производства работ.

3.2.12. Обеспечить безопасные условия дорожного движения в соответствии со схемой организации дорожного движения.

3.2.13. Для обеспечения безопасного пешеходного движения по обеим сторонам улицы предусмотреть проход шириной не менее 1,5 м. В исключительных случаях тротуар может быть полностью закрыт для движения пешеходов. При этом в обязательном порядке должно быть сохранено движение пешеходов по противоположному тротуару с организацией пешеходных переходов.

3.2.14. При необходимости вскрытия крышек колодцев в местах движения автомобильного транспорта и пешеходов оградить люки и обустроить зону производства работ средствами сигнализации и временными предупредительными знаками с обозначениями направления объезда или обхода в соответствии со схемой организации дорожного движения.

3.2.15. Производить складирование материалов, оборудования, временное хранение техники и размещение временных зданий и сооружений, а также временное размещение грунта, образовавшегося при производстве земляных работ, в пределах зоны производства работ.

3.2.16. Выполнять условия ордера.

3.2.17. После завершения работ с временным нарушением существующей схемы организации дорожного движения выполнить восстановление постоянной дислокации технических средств регулирования дорожного движения, если иное не предусмотрено схемой организации дорожного движения.

3.2.18. После завершения работ с временным нарушением объектов и элементов благоустройства в пределах срока действия ордера выполнить восстановление объектов и элементов благоустройств, в том числе демонтировать временное ограждение.

Подтверждением восстановления объектов и элементов благоустройства является получение согласований организаций, установленных в разделе 12 Правил.

3.2.19. В случае установки элемента благоустройства в нарушение требований Правил (при необходимости оформления ордера ГАТИ на весь период размещения элемента благоустройства) снести (демонтировать) указанный элемент благоустройства и восстановить нарушенное благоустройство. В случае расторжения договора подряда и передачи элемента благоустройства по акту заказчику или другой организации, выполняющей функции генерального подрядчика (при заключении заказчиком договора подряда с другим производителем работ), обязанность демонтировать самовольно установленный элемент благоустройства возлагается на принявшую элемент благоустройства организацию.

3.2.20. Получить распоряжение ГАТИ о временном ограничении (временном прекращении) движения транспортных средств по автомобильным дорогам общего пользования регионального значения в Санкт-Петербурге при необходимости такого ограничения (прекращения).

Соблюдать порядок и сроки временного ограничения (временного прекращения) движения транспортных средств по автомобильным дорогам общего пользования регионального значения в Санкт-Петербурге в соответствии с распоряжением ГАТИ в случае введения такого ограничения (прекращения).

3.2.21. Осуществлять контроль за выполнением привлеченными им субподрядчиками требований Правил и нести ответственность за необеспечение выполнения таких требований.

3.2.22. Содержать зону производства работ в соответствии с требованиями Правил благоустройства территории Санкт-Петербурга.

4. Перечень земляных, ремонтных и отдельных работ, связанных с благоустройством территории Санкт-Петербурга, требующих получения ордера Государственной административно-технической инспекции на производство указанных работ

4.1. Производство земляных работ при вскрытии грунта более 0,4 м.

4.2. Производство земляных работ при работах на инженерных коммуникациях.

4.3. Ремонт покрытий, за исключением производства работ, указанных в разделе 5 Правил, замена бортовых камней на участках общей протяженностью более 100 м.

4.4. Производство работ, связанных с изменением планировочного устройства и покрытия, размещенного на объекте благоустройства.

4.5. Установка и размещение временных ограждений строительных площадок и зон производства работ, в том числе строительных лесов, за исключением установки и размещения

временных ограждений на земельных участках, предоставленных для целей строительства (реконструкции) объектов капитального строительства, а также на земельных участках, находящихся в частной собственности, на которых в соответствии с разрешением на строительство разрешено строительство (реконструкция) объекта капитального строительства.

4.6. Установка ограждений, за исключением временных ограждений строительных площадок (зон производства работ).

4.7. Установка элементов благоустройства площадью более 10 кв.м, а также установка и размещение временных элементов благоустройства площадью более 10 кв.м

4.8. Складирование и размещение временных инженерных коммуникаций, а также материалов, оборудования, временных зданий и сооружений, используемых для производства работ.

5. Перечень земляных, ремонтных и отдельных работ, связанных с благоустройством территории Санкт-Петербурга, производство которых разрешено без ордера Государственной административно-технической инспекции

5.1. Работы, указанные в разделе 4 Правил, производимые в пределах земельных участков, предоставленных для ведения садоводства, огородничества, дачного хозяйства, в пределах закрытых территорий режимных военных и оборонных объектов, объектов уголовно-исполнительной системы, водных объектов, мест погребений.

5.2. Срезка фрезерованием покрытий на толщину асфальтового слоя при общей площади зоны производства работ до 300 кв.м с восстановлением покрытия в течение суток.

5.3. Ремонт покрытия из штучного материала при общей площади зоны производства работ до 300 кв.м с восстановлением покрытия в течение трех суток.

5.4. Ликвидация просадок покрытия площадью до 100 кв.м и при заглублении до 0,4 м, производимая в течение суток.

5.5. Работы по содержанию территорий зеленых насаждений, ремонту объектов зеленых насаждений, расположенных на территориях зеленых насаждений, компенсационному озеленению при заглублении до 0,4 м, включая замену ограждений газонов.

5.6. Установка детского игрового и спортивного оборудования взамен существующего, а также установка детского игрового и спортивного оборудования, для установки которого необходимо производство земляных работ при вскрытии грунта на глубину до 0,4 м.

5.7. Производство земляных работ при вскрытии грунта до 0,4 м.

5.8. Замена бортовых камней на участках общей протяженностью не более 100 м.

5.9. Установка и размещение временных ограждений на земельных участках, предоставленных для целей строительства (реконструкции) объектов капитального строительства, а также на земельных участках, находящихся в частной собственности, на которых в соответствии с разрешением на строительство разрешено строительство (реконструкция) объекта капитального строительства.

5.10. Установка элементов благоустройства площадью не более 10 кв.м, а также установка и размещение временных элементов благоустройства площадью не более 10 кв.м.

5.11. Работы по содержанию и ремонту контейнерных площадок, оборудованных для сбора твердых коммунальных отходов, в том числе оборудованных контейнерами заглубленного типа, по замене контейнеров заглубленного типа при вскрытии грунта не более 0,4 м и без изменения покрытия.

6. Порядок оформления и выдачи ордера Государственной административно-технической инспекции на производство земляных, ремонтных и отдельных работ, связанных с благоустройством территории Санкт-Петербурга

6.1. Заказчики, планирующие работы, указанные в разделе 4 Правил, обязаны до начала работ получить ордер в ГАТИ на их производство. Выполнение работ, предусмотренных в разделе 4 Правил, без ордера ГАТИ на их производство запрещено.

6.2. Ордер на работы выдается заказчику на основании представленной необходимой разрешительной документации, установленной в разделе 7 Правил.

6.3. Для получения ордера заказчик представляет в ГАТИ не ранее чем за два месяца до начала планируемых работ и не позднее даты начала работ, указанной в заявке, с учетом срока оформления ордера, установленного в пункте 6.8 Правил, заявку на получение ордера (далее - заявка) по форме согласно приложению N 4 к Правилам.

6.4. Заявка должна быть подписана уполномоченным представителем заказчика.

В случае подачи документов в электронном виде заявка заполняется в сети Интернет посредством "Электронной приемной" портала "Государственные услуги в Санкт-Петербурге" по адресу gu.spb.ru с использованием установленных инструментов авторизации в соответствии с инструкцией, регламентирующей процесс подачи документов для предоставления данной услуги, размещенной на портале. Все необходимые документы загружаются с использованием интерфейсных средств Электронной приемной в соответствии с инструкцией, регламентирующей процесс подачи документов для предоставления данной услуги, размещенной на Портале. В случае подачи заявки на электронном носителе (в виде файла с именем "Заявка" и в виде файла текстового процессора в форматах *.docx, *.doc, *.rtf или PDF) файл должен быть подписан с использованием ЭП.

При подаче документов в электронном виде должны быть выполнены требования, указанные в пункте 1.5 Правил.

Прием документов может быть осуществлен посредством "Личного кабинета" на сайте ГАТИ в сети Интернет по адресу gati-online.ru.

Прием документов может быть осуществлен на базе Санкт-Петербургского государственного казенного учреждения "Многофункциональный центр предоставления государственных и муниципальных услуг".

6.5. Уполномоченным представителем заказчика признается его руководитель, действующий на основании учредительных документов или положения об исполнительном органе государственной власти (в случае если заказчик является юридическим лицом), а также лицо, уполномоченное на подпись заявки соответствующей доверенностью (договором, решением собрания).

6.6. Заявка должна быть согласована с согласующими организациями в соответствии с пунктом 6.7 Правил:

6.6.1. С КТ - о возможности производства работ при временном ограничении или временном прекращении движения транспортных средств по автомобильным дорогам общего пользования регионального значения в Санкт-Петербурге, при работах на территории объектов транспортной инфраструктуры, находящейся в ведении КТ. Критерием принятия решения о согласовании заявки является соблюдение (нарушение) нормативных правовых актов Санкт-Петербурга в сфере обеспечения населения услугами городского наземного маршрутного транспорта общего пользования, легкового таксомоторного транспорта, метрополитена, железнодорожного пригородного транспорта и водного транспорта Санкт-Петербурга (возможность организации движения общественного транспорта по объездным маршрутам, необеспечение сохранности сетей на объектах транспортной инфраструктуры, необеспечение графика движения маршрутных транспортных средств).

6.6.2. С КГА - о возможности производства работ по созданию и размещению элементов благоустройства. Критерием принятия решения о согласовании заявки на получение ордера является соблюдение (нарушение) требований Правил (наличие/отсутствие согласованных КГА проектов благоустройства, за исключением размещения временных ограждений строительных площадок, зоны производства работ, при условии сохранения существующих подземных коммуникаций и сооружений).

6.6.3. С КБ - о возможности производства работ:

на территории зеленых насаждений. Критерием принятия решения о согласовании заявки является соблюдение нормативных правовых актов Санкт-Петербурга при необходимости уничтожения зеленых насаждений при производстве работ, связанных с благоустройством территорий Санкт-Петербурга (наличие или отсутствие поручочного билета, наличие или отсутствие оплаты восстановительной стоимости зеленых насаждений);

по вскрытию существующих асфальтовых и плиточных покрытий в красных линиях дорог. Критерием принятия решения о согласовании заявки является истечение гарантийных сроков производства работ по государственным контрактам, выполненным на основании ордера ГАТИ (разрешения на строительство), за исключением согласования заявки на получение ордера на производство работ, связанных с нарушением дорожных конструкций и покрытий в случае, при котором после восстановления благоустройства гарантийные обязательства возлагаются на подрядную организацию, осуществляющую производство земляных работ, с оформлением гарантийного паспорта в соответствии с распоряжением Министерства транспорта Российской Федерации от 07.05.2003 N ИС-414-р;

на территории объектов коммунальной инфраструктуры, связанных с обращением отходов производства и потребления. Критерием принятия решения о согласовании заявки является обеспечение доступа к месту сбора твердых коммунальных отходов.

6.6.4. С Комитетом имущественных отношений Санкт-Петербурга - о возможности производства работ на земельном участке, находящемся в государственной собственности Санкт-Петербурга или государственная собственность на которые не разграничена, за исключением случаев согласования заявок на выдачу ордера на производство работ в отношении земельных участков, предоставленных и (или) используемых в установленном порядке третьим(и) лицам(и), если проведение работ соответствует целям предоставления и (или) использования участка таким(и) лицам(и). Критерием принятия решения о согласовании заявки является соблюдение (нарушение) прав Санкт-Петербурга как собственника земельного участка (наличие/отсутствие договора аренды земельного участка, договора безвозмездного срочного пользования земельным участком, разрешения на использование земельного участка).

6.6.5. С Комитетом по печати и взаимодействию со средствами массовой информации - о возможности производства работ при установке отдельно стоящих рекламных конструкций или объектов для размещения информации. Критерием принятия решения о согласовании заявки является наличие (отсутствие) разрешения Комитета по печати и взаимодействию со средствами массовой информации на установку рекламной конструкции в Санкт-Петербурге или разрешения на установку объекта для размещения информации в Санкт-Петербурге соответственно.

6.6.6. С КГИОП - о возможности производства работ при работах в границах территорий объектов культурного наследия, выявленных объектов культурного наследия. Критерием принятия решения о согласовании заявки является наличие/отсутствие разрешения на проведение работ по сохранению объекта культурного наследия или выявленного объекта культурного наследия (консервации объекта культурного наследия, ремонту памятника, реставрации памятника или ансамбля, приспособлению объекта культурного наследия для современного использования).

6.7. Согласование заявки на получение ордера с исполнительными органами государственной власти Санкт-Петербурга, указанными в пункте 6.6 Правил, осуществляется ГАТИ в рамках межведомственного взаимодействия, при этом срок для принятия решения исполнительным органом государственной власти Санкт-Петербурга о согласовании (отказе в согласовании) заявки на получение ордера не может превышать трех рабочих дней.

Согласования заявки, полученные в рамках межведомственного взаимодействия, могут быть учтены ГАТИ при рассмотрении последующих заявок на производство работ, если не изменились условия производства работ, указанные в заявке.

6.8. Срок оформления ордера на производство плановых работ не может превышать 12 рабочих дней со дня подачи документов, указанных в разделе 7 Правил, в случае подачи документов в ГАТИ с оцифрованными пространственными данными (имя файла "ПЛАН", расширение PSP, система координат МСК_64).

Срок оформления ордера на производство плановых работ не может превышать 30 рабочих дней со дня подачи документов, указанных в разделе 7 Правил, в случае невыполнения заявителем условий, указанных в абзаце первом настоящего пункта.

6.9. При принятии положительного решения ГАТИ оформляет ордер на производство работ по форме согласно приложению N 5 к Правилам.

Ордер выдается (направляется) заявителю и размещается на сайте ГАТИ в сети Интернет gati-online.ru в открытом доступе.

6.10. Срок действия ордера определяется ГАТИ исходя из периода времени, необходимого для производства работ в соответствии с заявкой, а также с учетом условий производства работ, включенных в адресную программу.

Запрещено при определении сроков производства работ общей продолжительностью менее шести месяцев предусматривать технологический перерыв (приостановление работ) до наступления агротехнического периода, а также предусматривать восстановление объектов и элементов благоустройства вне агротехнического периода.

6.11. Ордер на производство работ действителен только на вид, сроки и зону производства работ, указанные в ордере.

При определении зоны производства работ заявитель должен учитывать требования пункта 11.5 Правил.

6.12. В случае проведения работ в охранных зонах инженерных коммуникаций должны быть выполнены условия организаций - владельцев данных инженерных коммуникаций при производстве работ.

7. Перечень документов, необходимых для оформления ордера Государственной административно-технической инспекции

7.1. Для оформления ордера ГАТИ принимает от заказчика оформленную в соответствии с разделом 6 настоящих Правил заявку, а также:

7.1.1. Документ, подтверждающий полномочия лица, подписавшего заявку от имени заказчика.

7.1.2. Письменное согласование владельцев земельных участков, на которых планируется производство работ.

В случае подачи документов в электронном виде, в том числе на электронном носителе, согласование, предусмотренное в абзаце первом настоящего пункта, представляется в виде электронной копии бумажного документа, предназначенной для подробного воспроизведения графического образа и созданной с использованием открытого графического формата *.jpeg или *.pdf, которая должна быть подписана с использованием ЭП либо загружена с использованием установленных средств авторизации и аутентификации Электронной приемной портала "Государственные услуги в Санкт-Петербурге" по адресу gu.spb.ru или "Личного кабинета" на сайте ГАТИ в сети Интернет по адресу gati-online.ru.

7.1.3. Схему производства работ и пояснительную записку к ней, соответствующие

требованиям, указанным в пунктах 1.4.19 и 1.4.26 Правил.

7.1.4. Согласование сроков производства работ с организациями, производящими (планирующими) производство работ, включенных в адресную программу ГАТИ (при отсутствии заявленных работ в адресной программе и (или) несоответствии сроков и условий заявленных работ срокам и условиям производства работ, включенных в адресную программу).

В случае подачи документов в электронном виде, в том числе на электронном носителе, они должны быть подписаны с использованием ЭП либо загружены с использованием установленных средств авторизации и аутентификации Электронной приемной. Электронные документы должны соответствовать требованиям, указанным в пункте 1.5 Правил.

8. Перечень оснований для отказа в выдаче ордера Государственной административно-технической инспекции

8.1. ГАТИ принимает решение об отказе в выдаче ордера в случаях, если:

8.1.1. Заявка не соответствует требованиям, указанным в разделе 6 Правил, в том числе в части соблюдения требований при определении сроков производства работ, заявка не подписана уполномоченным лицом.

8.1.2. Отсутствуют документы, необходимые для оформления ордера в соответствии с разделами 6 и 7 Правил, либо получен (отказ) отказы в согласовании заявки на получение ордера от органов (организаций), указанных в пункте 6.6 Правил.

8.1.3. Сведения, указанные в заявке, не соответствуют информации, содержащейся в прилагаемых документах или содержащейся в государственных информационных системах.

8.1.4. Запрашиваемый вид работ не был включен в адресную программу и сроки и условия производства работ, указанные в заявке на получение ордера, не соответствуют срокам и условиям производства работ, включенных в адресную программу.

8.1.5. Нарушен срок подачи заявки на получение ордера в соответствии с пунктом 6.3 Правил.

8.1.6. Производство работ, содержащихся в заявке, не требует получения ордера ГАТИ.

8.2. Отказ в выдаче ордера по форме согласно приложению N 6 к Правилам вручается заявителю с мотивированным обоснованием причин отказа в случае наличия оснований, предусмотренных в пункте 8.1 Правил.

9. Порядок переоформления ордера на производство земляных, ремонтных и отдельных работ, связанных с благоустройством территории Санкт-Петербурга

9.1. В случае необходимости внесения изменений, дополнений в условия уже выданного ордера заказчик обязан обратиться в ГАТИ с заявкой по форме согласно приложению N 4 к Правилам, подлежащей согласованию с организациями, указанными в пункте 6.6 Правил.

Согласование заявки на переоформление ордера с исполнительными органами государственной власти, а также их подведомственными организациями, указанными в пункте 6.6 Правил, осуществляется ГАТИ в рамках межведомственного взаимодействия.

К заявке также прилагаются документы, свидетельствующие об изменении условий ордера, а также необходимые документы в соответствии с разделом 7 Правил.

Ордер должен быть переоформлен до истечения срока его действия.

9.2. Для переоформления ордера ГАТИ принимает от заказчика документы, свидетельствующие об изменении условий ордера, с приложением согласований новых условий производства работ согласующими организациями:

9.2.1. При изменении вида работ, места работ, объема нарушаемого в процессе работ благоустройства, срока производства работ заказчик представляет в ГАТИ заявку по форме согласно приложению N 4 к Правилам с указанием номера и даты выдачи ордера, подлежащего переоформлению, которая должна быть согласована с организациями, указанными в пункте 6.6 Правил, а также с приложением документов и согласований, указанных в пункте 7 Правил (за исключением случаев согласования с исполнительными органами государственной власти Санкт-Петербурга и их подведомственными организациями, когда такие согласования обеспечивает ГАТИ в рамках межведомственного взаимодействия).

При переоформлении ордера на производство работ, указанных в разделе 4 Правил, связанных с восстановлением объектов и элементов благоустройства, нарушенных в результате производства работ, предоставление схемы производства работ и пояснительной записки к ней не требуется, за исключением случаев изменения зоны производства работ по сравнению с ранее выданным ордерам.

9.2.2. При передаче прав на производство работ другому заказчику новый заказчик представляет в ГАТИ заявку по форме согласно приложению N 4 к Правилам с указанием номера и даты выдачи ордера, подлежащего переоформлению, с приложением копий документов, подтверждающих замену заказчика.

9.2.3. При изменении организационно-правовой формы заказчика, производителя работ, изменении их наименования, местонахождения и иных реквизитов, включенных в ордер, а также при передаче прав на производство работ другому подрядчику заказчик представляет в ГАТИ заявку по форме согласно приложению N 4 к Правилам с указанием номера и даты выдачи ордера, подлежащего переоформлению.

9.3. Обязанность по переоформлению ордера возложена на заказчика. В случае передачи прав на производство работ другому заказчику, а также передачи строительной площадки (зоны производства работ) по акту новому заказчику последний обязан обеспечить переоформление ордера в соответствии с настоящим разделом.

9.4. После получения организацией нового (переоформленного) ордера ранее выданный ордер считается недействующим. Исполнения порядка его закрытия в соответствии с разделом 12 Правил не требуется.

9.5. Переоформление ордера осуществляется ГАТИ в течение 12 рабочих дней в случае, если документы поданы в ГАТИ с оцифрованными пространственными данными (имя файла "ПЛАН", расширение PSP, система координат МСК-64).

Переоформление ордера осуществляется ГАТИ в течение 30 рабочих дней со дня подачи в ГАТИ документов, указанных в пункте 9.1 и 9.2 Правил, в случае невыполнения условий, указанных в абзаце первом настоящего пункта.

9.6. При принятии положительного решения ГАТИ оформляет ордер на производство заявленных работ по форме согласно приложению N 5 к Правилам.

Ордер выдается (направляется) заявителю и размещается на сайте ГАТИ в сети Интернет gati-online.ru в открытом доступе.

9.7. ГАТИ вправе принять решение об отказе в переоформлении ордера в случаях, если:

9.7.1. Заявка не соответствует требованиям, указанным в разделе 6 настоящих Правил, либо заявка подписана неуполномоченным лицом.

9.7.2. Отсутствуют документы и согласования, необходимые для переоформления ордера на производство работ в соответствии с пунктами 9.1 и 9.2 Правил.

9.7.3. Сведения, указанные в заявке, не соответствуют информации, содержащейся в прилагаемых документах или содержащейся в государственных информационных системах.

9.7.4. Запрашиваемый вид работ отсутствует в адресной программе и условия производства работ, указанные в заявке на переоформление ордера, не соответствуют условиям производства работ, включенных в адресную программу.

9.7.5. Получен отказ (отказы) в согласовании заявки на переоформление ордера от органов (организаций), указанных в пункте 6.6 Правил.

9.7.6. Заявка на переоформление ордера и прилагаемые к ней документы содержат указание на производство работ в объеме, не охватывающем объем работ по ранее выданному ордеру, и отсутствуют доказательства восстановления объектов и элементов благоустройства в зоне работ, не заявленной к производству в соответствии с рассматриваемой заявкой.

9.7.7. Подана заявка на переоформление ордера, ранее выданного на производство работ, указанных в разделе 4 Правил, связанных с восстановлением объектов и элементов благоустройства, нарушенных в результате производства работ после производства аварийных работ в соответствии с пунктом 13.10.5.2 Правил.

9.8. В случае устранения обстоятельств, послуживших основанием для отказа в переоформлении ордера, заказчик имеет право повторно обратиться в ГАТИ с соответствующим заявлением.

10. Порядок признания ордера на производство земляных, ремонтных и отдельных работ, связанных с благоустройством территории Санкт-Петербурга недействующими

10.1. Основанием для признания ордера недействующим является изменение условий производства работ, при котором исключается необходимость получения ордера.

10.2. О признании ордера недействующим ГАТИ в течение пяти рабочих дней извещает производителя работ и заказчика путем направления письменного уведомления (по форме согласно приложению N 7 к Правилам), посредством вручения уведомления под расписку уполномоченному представителю производителя работ и заказчика либо посредством почтовой, факсимильной связи или иным образом, при котором возможно контролировать факт получения уведомления уполномоченным лицом, а также посредством размещения информации о признании ордера недействующим на официальном сайте ГАТИ в сети Интернет.

10.3. Ордер считается недействующим после размещения информации о признании ордера недействующим на официальном сайте ГАТИ в сети Интернет.

11. Порядок восстановления объектов благоустройства и элементов благоустройства, нарушенных в результате производства земляных, ремонтных и отдельных работ, связанных с благоустройством территории Санкт-Петербурга

11.1. После проведения работ производителем работ организовывается и (или) производится восстановление объектов и элементов благоустройства, нарушенных в результате производства работ (далее - восстановление благоустройства), в сроки производства работ, указанные в ордере ГАТИ.

Производитель работ осуществляет контроль качества и сроков восстановления благоустройства при привлечении субподрядчиков и отвечает за соблюдение таких сроков и за соблюдение требований к качеству восстановления благоустройства.

Заказчик осуществляет контроль качества и сроков восстановления благоустройства и в случае необходимости обязан своевременно (до истечения срока действия ордера) переоформить ордер на новый вид работ, указанный в разделе 4 Правил, связанный с восстановлением объектов и элементов благоустройства, нарушенных в результате производства работ.

11.2. Работы по восстановлению покрытия должны быть начаты после засыпки траншеи (котлована):

в местах поперечных разрывов улиц в пределах территорий, на которых расположены трамвайные и другие рельсовые пути - немедленно и закончены в течение 24 часов.

во всех остальных случаях - выполнены в течение трех суток.

Покрытие должно быть восстановлено в существующей конструкции.

11.3. Восстановление покрытия в местах регулировки крышек колодцев, камер и коверов, а также после производства работ по ремонту трамвайных и других рельсовых путей должно выполняться в течение 24 часов после окончания работ.

11.4. Восстановление покрытия после производства работ в пределах территорий, на которых расположены трамвайные и другие рельсовые пути или после снятия трамвайных и иных рельсовых путей должно начинаться немедленно после восстановления дорожной конструкции в траншее.

11.5. Восстановление покрытия осуществляется прямолинейными картами с учетом существующих параметров дорог (включая систему водоотведения) и следующих особенностей:

11.5.1. Восстановление асфальтобетонного покрытия тротуаров

11.5.1.1. При ширине тротуара до 4 м (включительно) и (или) при производстве работ, предусматривающих вскрытие асфальтобетонного покрытия тротуаров, находящихся на гарантийном обслуживании после строительства, реконструкции, капитального ремонта и ремонта, восстановление производится на всю ширину тротуара с перекрытием зоны производства работ на 1 м (при глубине вскрытия тротуара до 1 м) или 2 м (при глубине вскрытия тротуара свыше 1 м).

11.5.1.2. При ширине тротуара свыше 4 м восстановление производится с перекрытием зоны производства работ на 1 м (при глубине вскрытия тротуара до 1 м) или 2 м (при глубине вскрытия тротуара свыше 1 м).

11.5.2. Восстановление тротуаров с плиточным покрытием:

11.5.2.1. Производится укладка тротуарных плит в границах зоны производства работ.

11.5.2.2. В случае повреждения плит обеспечивается замена плит на новые.

11.5.3. Восстановление асфальтобетонного покрытия проезжей части:

11.5.3.1. По длине:

при протяженности вскрытия проезжей части от перекрестка до перекрестка более 2/3 длины, восстанавливается вся площадь проезжей части в границах двух перекрестков;

при протяженности вскрытия проезжей части от перекрестка до перекрестка менее 2/3 длины восстановление производится с перекрытием зоны производства работ на 1 м (при глубине вскрытия проезжей части до 1 м) или 2 м (при глубине вскрытия проезжей части свыше 1 м).

11.5.3.2. По ширине:

при производстве работ, предусматривающих вскрытие асфальтобетонного покрытия проезжей части, находящейся на гарантийном обслуживании после строительства, реконструкции, капитального ремонта и ремонта, восстановление производится на всю ширину проезжей части;

при производстве работ, предусматривающих вскрытие иного асфальтобетонного покрытия проезжей части, восстановление осуществляется по ширине поврежденных полос движения, но с перекрытием зоны производства работ на 1 м (при глубине вскрытия проезжей части до 1 м) или 2 м (при глубине вскрытия проезжей части свыше 1 м);

при производстве работ на перекрестке автомобильных дорог, затрагивающих менее 50 процентов площади перекрестка, восстановление производится с перекрытием зоны производства работ на 1 м, при производстве работ на перекрестке автомобильных дорог, затрагивающих более 50 процентов площади перекрестка - по границам перекрестка.

11.5.4. Восстановление булыжного покрытия проезжей части и тротуаров производится в границах зоны производства работ. Восстановление щебеночного и гравийного покрытия проезжей части и тротуара производится в границах зоны производства работ.

11.6. В случае производства работ, предусматривающих повреждение дорожного покрытия, имеющих открытый водоотвод, обеспечивается прочистка кюветов и водоотводных канав.

11.7. Зеленые насаждения, нарушенные в процессе производства работ, должны быть восстановлены в полном объеме в соответствии со следующими требованиями:

11.7.1. Вертикальная планировка допускает изменения вертикальных отметок против существующих не более 5 см. В тех случаях, когда засыпка или обнажение корневой системы неизбежны, необходимо установить соответствующие устройства, обеспечивающие нормальные условия роста деревьев.

11.7.2. При асфальтировании или мощении вокруг деревьев необходимо оставлять круг (мягкий круг) диаметром не менее 3 м (площадь мягкого круга должна быть не менее 9 кв.м).

11.7.3. Технология восстановления газона:

места просадок в газонах не допускаются, газоны следует устраивать на полностью подготовленном и спланированном земляном грунте с соблюдением уклона 0,5-0,6 процента, растительный слой земли должен составлять 15-20 см, посев газона должен осуществляться по вертикальной поверхности, семена газонных трав следует заделывать граблями,

не допускается использование земляного грунта с включениями камней, строительного мусора;

не допускается использование торфа в качестве растительной земли;

необходимо исключить складирование отходов на газонах;

поверхность растительного слоя должна быть ниже опорной бровки или окаймляющего газон бортового камня;

не допускается превышение высотных отметок крышек колодцев над уровнем газона;

всходы газонных трав должны быть равномерными без прогалов.

11.8. В случае окончания работ и невозможности восстановления благоустройства в сроки, указанные в заказе, заказчик обязан переоформить заказ на новый вид работ, указанный в разделе 4 Правил, связанный с восстановлением объектов и элементов благоустройства, нарушенных в результате производства работ, в порядке, установленном в разделе 9 Правил.

11.9. При невозможности благоустройства и передаче зоны производства работ по акту заказчику или новому производителю работ (генеральному подрядчику) при расторжении договора подряда с заказчиком и заключением договора подряда с новым производителем работ (генеральным подрядчиком) обязанность восстановить благоустройство возлагается на лицо, принявшее зону производства работ.

11.10. Ответственность за качество и сроки восстановления благоустройства до закрытия

ордера несет производитель работ.

Ответственность за несвоевременное переоформление ордера при нарушении срока производства работ по восстановлению благоустройства несет заказчик.

11.11. В случае возникновения на месте работ просадок, провалов, вспучиваний покрытий, трещин, отклонений бортового камня от нормативного горизонтального и вертикального положений, отклонений плитки от нормативного горизонтального и вертикального положений, выкрашиваний и разрушений шва на сопряжении нового и старого покрытий в течение трех лет после завершения работ заказчик обязан обеспечить устранение просадок в срок, не превышающий 10 дней со дня уведомления заказчика о наличии просадок.

В случае отсутствия равномерной всхожести газонных трав (образования прогалин), неприживаемости зеленых насаждений на месте работ в течение вегетативного периода (с 20 мая до 1 ноября) заказчик обязан обеспечить повторное восстановление газона, посадку зеленых насаждений в соответствии с пунктом 11.7 Правил в срок, не превышающий месяца со дня уведомления заказчика об обнаружении факта отсутствия всхожести газона, неприживаемости зеленых насаждений.

12. Порядок закрытия ордеров на производство земляных, ремонтных и отдельных работ, связанных с благоустройством территории Санкт-Петербурга

12.1. Закрытие ордера производится ГАТИ до истечения срока действия ордера в случае выявления факта завершения работ, указанных в ордере, при подтверждении данного факта заказчиком и восстановления объектов и элементов благоустройства, нарушенных в результате производства работ, а также после истечения срока действия ордера при установлении факта восстановления объектов и элементов благоустройства, нарушенных в результате производства работ.

12.2. Закрытие ордера подлежит согласованию с согласующими организациями на предмет соблюдения требований по восстановлению объектов и элементов благоустройства, нарушенных в результате производства работ:

12.2.1. КБ (при работах на территории зеленых насаждений, при вскрытии асфальтовых и плиточных покрытий в границах красных линий улиц, в случае, если в зоне производства работ находится территория объектов коммунальной инфраструктуры, связанных с обращением отходов производства и потребления).

12.2.2. ГКУ ДОДД (при работах, проводимых в границах красных линий улиц);

12.2.3. Администрацией района Санкт-Петербурга, на территории которой производились работы (при производстве работ на земельных участках, находящихся в собственности Санкт-Петербурга или право собственности на которые не разграничено).

12.2.4. КГИОП - при работах в границах территорий объектов культурного наследия, выявленных объектов культурного наследия.

12.2.5. Органами местного самоуправления в Санкт-Петербурге (при производстве работ на внутриквартальных территориях в границах муниципального образования, на территории которого производились работы).

12.3. Согласование закрытия ордера с исполнительными органами государственной власти Санкт-Петербурга, а также их подведомственными организациями, органами местного самоуправления в Санкт-Петербурге, указанными в пункте 12.2 настоящих Правил, осуществляется ГАТИ в рамках межведомственного взаимодействия, при этом срок для принятия решения исполнительным органом государственной власти Санкт-Петербурга (подведомственной организацией), органами местного самоуправления в Санкт-Петербурге о согласовании (отказе в согласовании) заявки на закрытие ордера не может превышать пять рабочих дней.

12.4. В течение пяти рабочих дней после истечения срока действия ордера владелец земельного участка, на котором производились работы, вправе обратиться в ГАТИ с уведомлением о факте невозможности восстановления объекта и (или) элемента благоустройства, нарушенного в результате производства работ с указанием пунктов раздела 11 Правил, которые были нарушены. Отсутствие уведомления владельца земельного участка не является препятствием для принятия ГАТИ решения о закрытии ордера при соблюдении условий пунктов 12.1 и 12.6 Правил.

12.5. Решение о закрытии ордера оформляется по форме согласно приложению N 9 к Правилам и размещается на сайте ГАТИ в сети Интернет по адресу gati-online.ru в открытом доступе.

12.6. Решение о закрытии ордера не принимается в случаях:

выявления ГАТИ факта незавершения работ и (или) невозможности восстановления объектов и элементов благоустройства,

получения отказа в согласовании закрытия ордера от органов (организаций), указанных в пункте 12.3 Правил, в рамках межведомственного взаимодействия, за исключением случаев установления факта восстановления благоустройства вступившим в законную силу решением суда, а также постановлением по делу об административном правонарушении.

13. Порядок производства аварийных работ, связанных с благоустройством территории Санкт-Петербурга

13.1. Владельцы инженерных коммуникаций, иных объектов, при повреждении которых может возникнуть необходимость производства аварийных работ, требующих получения ордера ГАТИ, обязаны зарегистрироваться в "Личном кабинете" на сайте ГАТИ в сети Интернет по адресу gati-online.ru, а также представить в ГАТИ унифицированную форму первичной учетной документации по учету основных средств N ОС-1а "Акт о приемке-передаче здания (сооружения)", подтверждающую принадлежность инженерных коммуникаций, иных объектов, перечни зарегистрированных в "Личном кабинете" на сайте ГАТИ в сети Интернет по адресу gati-online.ru представителей для регистрации фактов аварий на принадлежащих им инженерных коммуникациях, иных объектах (далее - объекты).

Без регистрации в "Личном кабинете" на сайте ГАТИ в сети Интернет по адресу gati-online.ru факта аварии производство земляных работ, связанных с ликвидацией аварии на объектах, запрещено.

Владельцы объектов при получении сигнала об аварии обязаны немедленно направить лицо, устраняющее аварию, которое должно приступить к ликвидации аварии, обеспечивая безопасность дорожного движения и сохранность расположенных рядом инженерных коммуникаций, объектов и элементов благоустройства.

13.2. Одновременно с отправкой лица, устраняющего аварию, владелец объекта обязан:

Отправить владельцам инженерных коммуникаций, объектов и элементов благоустройства, находящихся в зоне производства работ, сообщение о характере и месте аварии и дополнительно при авариях в границах красных линий улиц - в подразделение Государственной инспекции безопасности дорожного движения соответствующего территориального органа Министерства внутренних дел Российской Федерации на районном уровне Санкт-Петербурга и Ленинградской области, ГКУ ДОДД, КБ, КТ (при производстве аварийных работ на маршрутах следования наземного городского пассажирского транспорта);

зарегистрировать факт аварии в "Личном кабинете" на сайте ГАТИ в сети Интернет по адресу gati-online.ru и получить в ГАТИ ордер на производство аварийных работ.

13.3. Для получения ордера на производство аварийных работ владелец объекта представляет в ГАТИ:

13.3.1. Заявку по форме согласно приложению N 8 к Правилам, содержащую код регистрации факта аварии в "Личном кабинете" на сайте ГАТИ в сети Интернет по адресу gati-online.ru, подписанную уполномоченными представителями владельца объекта, в случае подачи документов в электронном виде, в том числе на электронном носителе, они должны быть подписаны с использованием ЭП.

13.3.2. Схему производства аварийных работ с указанием зоны производства работ, с привязкой к топографическим объектам, подписанную владельцем объекта. При подаче документов в электронном виде, в том числе на электронном носителе, схема должна быть выполнена в виде файлов типа JPG, PDF, текстового процессора в форматах *.docx, *.doc, *.rtf, файлы должны быть подписаны с использованием ЭП либо загружены с использованием установленных средств авторизации и аутентификации "Личного кабинета" на сайте ГАТИ в сети Интернет по адресу gati-online.ru (при подаче заявки посредством "Личного кабинета" на сайте ГАТИ в сети Интернет по адресу gati-online.ru).

13.3.3. Документы, подтверждающие полномочия лиц, подписавших заявку. В случае подачи документов в электронном виде, в том числе на электронном носителе, они должны быть подписаны с использованием ЭП. В случае подачи заявки на получение ордера на производство аварийных работ посредством "Личного кабинета" на сайте ГАТИ в сети Интернет по адресу gati-online.ru документы, подтверждающие полномочия лиц, подписавших заявку, представляются в ГАТИ при регистрации в "Личном кабинете" на сайте ГАТИ в сети Интернет по адресу gati-online.ru в качестве приложения к перечню представителей, зарегистрированных в "Личном кабинете" на сайте ГАТИ в сети Интернет по адресу gati-online.ru в соответствии с пунктом 13.1 Правил.

13.4. Владельцы объектов и элементов благоустройства, находящихся в зоне аварийных работ, обязаны вне зависимости от времени суток обеспечить прибытие к месту аварии в течение часа после получения сообщения об аварии своего представителя, который должен указать расположение своих коммуникаций или подземных частей объектов и для обеспечения их сохранности проконтролировать порядок производства аварийных работ.

13.5. В зоне производства работ по ликвидации аварии постоянно должен находиться ответственный представитель лица, устраняющего аварию, имеющий при себе служебное удостоверение.

В вечернее и ночное время, в выходные и праздничные дни разрешается выполнять аварийные работы с последующим (в ближайший рабочий день) оформлением ордера в ГАТИ.

13.6. Ордер на производство аварийных работ (по форме согласно приложению N 13 к Правилам) выдается на срок до пяти суток, включая время на восстановление объектов и элементов благоустройства, нарушенных в результате производства работ. Ордер выдается (направляется) заявителю и размещается на сайте ГАТИ в сети Интернет gati-online.ru в открытом доступе.

13.7. Основаниями для отказа в выдаче ордера на производство аварийных работ являются:

13.7.1. Несоответствие документов требованиям, указанным в пунктах 13.3 и 13.16 Правил, подписание заявки неуполномоченными лицами.

13.7.2. Отсутствие документов, необходимых для оформления ордера, в соответствии с пунктом 13.3 Правил.

13.7.3. Несоответствие сведений, указанных в заявке, информации, содержащейся в прилагаемых документах, или информации, содержащейся в государственных информационных системах.

13.7.4. Отсутствие регистрации факта аварии в "Личном кабинете" на сайте ГАТИ в сети Интернет по адресу gati-online.ru.

13.8. Организации, складировавшие различные материалы и оборудование или устроившие отвалы грунта или строительного мусора в зоне производства аварийных работ, если это

препятствует аварийным работам, обязаны по требованию лица, устраняющего аварию, немедленно и за свой счет освободить зону работ.

13.9. Не допускается устройство котлованов (траншей) глубиной более 1 м без крепления их стен.

13.10. Лицо, устраняющее аварию, после ликвидации аварии в зоне производства работ, находящейся на проезжей части обязано убрать лишний грунт и произвести первичное восстановление дорожной одежды в течение 24 часов.

13.10.1. Первичное восстановление дорожного покрытия проезжей части из камня производится путем мощения снятым камнем с восстановлением существующей конструкции дорожной одежды.

13.10.2. Первичное восстановление асфальтобетонного покрытия производится путем укладки в уровне существующего покрытия укрепленного щебеночного слоя толщиной 40 см на песчаном основании толщиной 60 см. Первичное восстановление без укрепления щебеночного слоя асфальтобетонной крошкой, горячей асфальтобетонной смесью, холодным асфальтобетоном или другими связующими материалами не допускается.

13.10.3. При восстановлении покрытия должны использоваться материалы, идентичные по своим характеристикам материалам существующих покрытий.

13.10.4. Дальнейшее благоустройство зоны производства работ выполняется в соответствии с разделом 11 Правил.

13.10.5. В случае привлечения к работам по восстановлению объектов и элементов благоустройства, нарушенных в результате производства работ, субподрядчиков, лицо, устраняющее аварию, обязано осуществлять контроль за качеством и сроками производства работ и несет полную ответственность за выполнение требований Правил, в том числе по восстановлению нарушенных объектов и элементов благоустройства.

13.10.5.1. Работы по восстановлению объектов и элементов благоустройства в полном объеме должны быть выполнены в сроки, установленные в пункте 13.6 Правил.

13.10.5.2. В случае, если сроки производства аварийных работ не приходятся на агротехнический период, одновременно с принятием решения о выдаче ордера на производство аварийных работ ГАТИ принимает решение о выдаче ордера на производство работ, указанных в разделе 4 Правил, связанных с восстановлением объектов и элементов благоустройства, нарушенных в результате производства работ, в соответствующие агротехнические сроки.

При этом работы по первичному восстановлению благоустройства территории (засыпка траншеи, укладка с разравниванием и уплотнением грунта) должны быть выполнены в сроки действия ордера на производство аварийных работ.

При выдаче ордера на производство работ, указанных в разделе 4 Правил, связанных с восстановлением объектов и элементов благоустройства, нарушенных в результате производства работ, закрытие ордера на производство аварийных работ не производится.

13.11. Владельцы территории в зоне ликвидированной аварии в течение трех лет после закрытия ордера на производство аварийных работ обязаны следить за состоянием восстановленного участка и в случае просадок или разрушения покрытия сообщать об этом владельцам подземных инженерных коммуникаций для принятия мер по устранению выявленных дефектов.

13.12. В случае восстановления зеленых насаждений субподрядчиками после выполнения работ по первичному восстановлению благоустройства (засыпка траншеи, укладка с разравниванием и уплотнением грунта) на территории зеленых насаждений лицо, устраняющее аварию на территории зеленых насаждений, обязано передать по акту зону производства работ субподрядчику для восстановления объектов и элементов благоустройства в полном объеме.

При этом лицо, устраняющее аварию, обязано контролировать сроки и качество восстановления объектов и элементов благоустройства.

13.13. Восстановление зеленых насаждений в зоне аварийных работ должно выполняться в соответствующие агротехнические сроки и в соответствии с пунктом 11.7 Правил, при этом работы по первичному восстановлению благоустройства (засыпка траншеи, укладка с разравниванием и уплотнением грунта) должны быть выполнены в сроки действия ордера на производство аварийных работ.

13.14. Закрытие ордера на производство аварийных работ производится ГАТИ в сроки и в порядке, установленные в разделе 12 Правил, после восстановления объектов и элементов благоустройства в зоне аварийных работ, а также после регистрации факта завершения работ в "Личном кабинете" на сайте ГАТИ в сети Интернет по адресу gati-online.ru, за исключением случаев, предусмотренных в пункте 13.10.5.2 Правил.

13.15. Запрещается производить плановые работы под видом аварийных работ.

13.16. При необходимости выполнения аварийных работ на инженерных коммуникациях общей длиной трассы (траншеи) более 10 метров ордер на производство работ оформляется в порядке, предусмотренном для оформления ордера на производство плановых работ.

13.17. В случае производства аварийных работ, связанных с ограничением или прекращением движения транспортных средств по автомобильным дорогам общего пользования регионального значения в Санкт-Петербурге, ГАТИ в день выдачи ордера на производство аварийных работ размещает информацию об указанном ограничении на своем официальном сайте в сети Интернет.

Приложение N 1
к Правилам благоустройства территории
Санкт-Петербурга в части, касающейся
правил производства земляных, ремонтных
и отдельных работ, связанных с
благоустройством территории
Санкт-Петербурга

Заявка о включении работ в адресную программу в Государственную административно-техническую инспекцию

От заказчика работ:

Наименование _____,

Местонахождение (юридический адрес): _____,

ИНН _____, тел. _____, эл. почта _____.

Сведения о единоличном исполнительном органе:

должность _____ Ф.И.О. _____.

Прошу включить в адресную программу производство работ по адресу:

вид работ: _____
производство работ планируется в
период с _____ по _____,

объем работ (длина - для инженерных коммуникаций, площадь - для иных видов работ):

Ограничение движения транспорта при выполнении работ

требуется/не требуется
(ненужное зачеркнуть)

Информация об ограничении движения (заполняется, если ограничение требуется)

№ п/п	Адрес ограничения движения транспорта	Вид ограничения (заполняется значением из таблицы)	Период ограничения (дата начала и окончания)	Длительность (дней)

Таблица выбора значения для графы "Вид ограничения":

Вид ограничения	Четная сторона	Нечетная сторона
Без ограничения движения	1	
Полное закрытие движения	2	
Закрытие движения в одном направлении	3	4
Ограничение по одной полосе движения	5	6
Ограничение по двум и более полосам движения	7	8
Информация о планируемом порядке ограничения движения в случае невозможности представления ее		

Для заключения контракта (договора) **требуется/не требуется** проведение конкурсных процедур
(ненужное зачеркнуть)

Данную заявку прошу использовать для формирования **только оперативных/оперативных и перспективных** адресных программ (ненужное зачеркнуть)

Обязуюсь представлять в ГАТИ информацию о готовности к проведению работ, своевременно обратиться в ГАТИ с заявкой на оформление ордера, а также соблюдать сроки производства работ, включенных в адресные программы.

Приложения на _____ листах (схема зоны работ и информация об ограничении движения).

" _____ " _____ 20 _____ года

Подпись М.П. Должность, Ф.И.О.

Приложение N 2
к Правилам благоустройства территории Санкт-Петербурга в части, касающейся правил производства земляных, ремонтных и отдельных работ, связанных с благоустройством территории Санкт-Петербурга

ПРАВИТЕЛЬСТВО САНКТ-ПЕТЕРБУРГА
ГОСУДАРСТВЕННАЯ АДМИНИСТРАТИВНО-ТЕХНИЧЕСКАЯ ИНСПЕКЦИЯ

**Уведомление
о включении заявленных работ в адресную программу**

Код	Адрес	Вид работ	Согласованные сроки	Примечание

(Должность, ФИО исполнителя)

(Должность, ФИО уполномоченного лица)

Приложение N 3
к Правилам благоустройства территории Санкт-Петербурга в части, касающейся правил производства земляных, ремонтных и отдельных работ, связанных с благоустройством территории Санкт-Петербурга

ПРАВИТЕЛЬСТВО САНКТ-ПЕТЕРБУРГА
ГОСУДАРСТВЕННАЯ АДМИНИСТРАТИВНО-ТЕХНИЧЕСКАЯ ИНСПЕКЦИЯ

**Отказ
о включении заявленных работ в адресную программу**

Рассмотрев Вашу заявку о включении работ в адресную программу, поданную в Государственную административно-техническую инспекцию (далее - ГАТИ), в соответствии с Правилами благоустройства территории Санкт-Петербурга в части, касающейся правил производства земляных, ремонтных и отдельных работ, связанных с благоустройством территории Санкт-Петербурга, при сопоставлении сроков и условий проведения ваших работ и работ, включенных в Перспективную и Оперативную адресные программы ГАТИ, сроков и условий проведения работ по выданным ордерам ГАТИ, а также с учетом выполненного благоустройства, ГАТИ отказывает включение в адресную программу следующих работ:

Код	Адрес	Вид работ	Заявленные сроки	Основания для отказа

При устранении обстоятельств, послуживших основанием для настоящего отказа, Вы можете повторно обратиться в ГАТИ для включения работ в адресную программу.

(Должность, ФИО исполнителя)

(Должность, ФИО уполномоченного лица)

Настоящий отказ вручен (отправлен по почте)

"

"

20

г.

Приложение N 4
к Правилам благоустройства территории Санкт-Петербурга в части, касающейся правил производства земляных, ремонтных и отдельных работ, связанных с благоустройством территории Санкт-Петербурга

Заявка

в Государственную административно-техническую инспекцию
в соответствии с Правилами благоустройства территории Санкт-Петербурга в части, касающейся правил производства земляных, ремонтных и отдельных работ, связанных с благоустройством территории Санкт-Петербурга (далее - Правила)

Код работы, включенной в адресную программу (в банк работ) _____.

Заказчик:

Наименование _____ ИНН _____,

Местонахождение (юридический адрес)

тел. _____, эл. почта _____,

Единоличный исполнительный орган: _____, Ф.И.О. _____.

Контракт (договор) на производство работ: N _____ от _____

Производитель работ:

Наименование _____ ИНН _____,

Местонахождение (юридический адрес)

тел. _____, эл. почта _____,

Единоличный исполнительный орган: _____, Ф.И.О. _____.

Вид работ _____

Заявленные работы не требуют получения разрешения на строительство в соответствии с Градостроительным кодексом Российской Федерации _____ (подпись Заказчика)

1.	Производство земляных работ при вскрытии грунта более 0,4 м	
----	-------------------------------------------------------------	--

2.	Производство земляных работ при работах на инженерных коммуникациях	
3.	Ремонт покрытий, за исключением производства работ, указанных в разделе 5 Правил, замена бортовых камней на участках общей протяженностью более 100 м	
4.	Производство работ, связанных с изменением планировочного устройства и покрытия, размещенного на объекте благоустройства	
5.	Установка и размещение временных ограждений строительных площадок и зон производства работ, строительных лесов	
6.	Установка ограждений, за исключением временных ограждений строительных площадок (зон производства работ)	
7.	Установка элементов благоустройства площадью более 10 кв.м, а также установка и размещение сезонных элементов благоустройства площадью более 10 кв.м	
8.	Складирование и размещение временных инженерных коммуникаций, а также материалов, оборудования, временных зданий и сооружений, используемых для производства работ	
		Всего отмечено

Взамен ордера N _____ от _____ (заполняется при переоформлении ордера)
по адресу: район _____, ул., дом _____,
 уточнение: _____

Общая площадь зоны производства работ (кв.м): _____
 проезжая часть _____, территория зеленых насаждений _____, грунт _____, набивные дорожки _____, асфальтобетонное покрытие дворовых территорий: _____,
 Тротуар: асфальт _____, плитка _____,
Продолжительность работ: _____ дней.

Желаемый период производства работ: _____

Допустимый период производства работ: _____

График производства работ (включая восстановление благоустройства)

N п/п	Описание этапа работ	Продолжительность (дней) ¹
1		
2		
3		

¹ Общая сумма дней не может быть менее значения, указанного в графе "Продолжительность работ".

Документы, необходимые для согласования заявки (строки заполняются при необходимости)

Наименование документа	N документа	Дата
Разрешение Комитета по государственному контролю, использованию и охране памятников истории и культуры на проведение работ		
Порубочный билет (акт)		
Договор (разрешение) Комитета имущественных отношений		
Разрешение Комитета по печати и взаимодействию со средствами массовой информации на установку рекламы		

Согласование Комитета по градостроительству и архитектуре проекта благоустройства (регистрационный номер)

Прошу выдать результат в бумажном виде (при подаче документов через МФЦ)

Заказчик:

 Ф.И.О.

Приложение N 5
 к Правилам благоустройства территории Санкт-Петербурга в части, касающейся правил производства земляных, ремонтных и отдельных работ, связанных с благоустройством территории Санкт-Петербурга

ПРАВИТЕЛЬСТВО САНКТ-ПЕТЕРБУРГА ГОСУДАРСТВЕННАЯ АДМИНИСТРАТИВНО-ТЕХНИЧЕСКАЯ ИНСПЕКЦИЯ	
ОРДЕР НА ПРОИЗВОДСТВО ПЛАНОВЫХ РАБОТ № _____ от _____ 20__ г.	
Заказчик:	ИНН <input type="text"/>
Наименование:	_____
Государственный контракт (договор подряда) № _____ от _____	
Производство работ осуществляет (организовывает):	ИНН <input type="text"/>
Наименование:	_____
Производство работ разрешено с _____ по _____	
Вид работ:	<input type="text"/>
Место работ:	<input type="text"/>
<i>Действие ордера не распространяется на земельные участки, предоставленные для целей строительства (реконструкции) объектов капитального строительства</i>	
Разрешение КГИОП на проведение работ	
Разрешение на установку рекламной конструкции в Санкт-Петербурге (разрешение на установку объекта для размещения информации в Санкт-Петербурге)	
Поручочный билет	
Проект благоустройства, согласованный с КГА	
Исполнитель _____ Уполномоченное лицо _____	
Условное обозначение места производства работ Объёмы работ: протяженность (п/м)-_____; площадь (кв.м)-_____; в том числе: проезжая часть - ____; тротуар - ____; иные асфальто-бетонные покрытия - ____; плитка - ____; набивные дорожки - ____ газон- ____, грунт- _____, прочие асфальто-бетонные покрытия-_____.	

Отказ в выдаче (переоформлении) ордера

Рассмотрев Вашу заявку (заявление) от _____ N _____ на получение (переоформление) ордера Государственной административно-технической инспекции (ГАТИ) на

_____ ,
(Запрашиваемый вид работ, N, дата выдачи ордера - в случае отказа в переоформлении ордера)

поданную в ГАТИ " _____ " _____ 20 _____ года, учитывая _____

_____ ,
(Мотивированное обоснование отказа в выдаче (переоформлении) ордера)

_____ ,
в соответствии с пунктом ____ Правил благоустройства территории Санкт-Петербурга в части, касающейся правил производства земляных, ремонтных и отдельных работ, связанных с благоустройством территории Санкт-Петербурга, ГАТИ отказывает Вам в выдаче (переоформлении)

ордера на _____ .

_____ ,
(Запрашиваемый вид работ, N, дата выдачи ордера - в случае отказа в переоформлении ордера)

При устранении обстоятельств, послуживших основанием для настоящего отказа, Вы можете повторно обратиться с заявкой на получение (переоформление) ордера.

_____ ,
(Должность уполномоченного лица ГАТИ)

_____ ,
(Подпись)

_____ ,
(Ф.И.О.)

" _____ " _____ 20 _____ года

Настоящий отказ вручен " _____ " _____ 20 _____ года

_____ ,
(Подпись, должность, Ф.И.О. представителя, реквизиты доверенности (для представителя, действующего по доверенности))

Приложение N 7
к Правилам благоустройства территории
Санкт-Петербурга в части, касающейся
правил производства земляных, ремонтных
и отдельных работ, связанных с
благоустройством территории
Санкт-Петербурга

ПРАВИТЕЛЬСТВО САНКТ-ПЕТЕРБУРГА
ГОСУДАРСТВЕННАЯ АДМИНИСТРАТИВНО-ТЕХНИЧЕСКАЯ ИНСПЕКЦИЯ

Уведомление о признании ордера недействующим

Санкт-Петербург " _____ " _____ 20 _____ г.

Кому: _____

Настоящим уведомляем Вас о возникновении обстоятельств для признания ордера N _____ от _____ недействующим.

(Указываются основания для признания ордера недействующим)

Учитывая изложенное, в соответствии с Правилами благоустройства территории Санкт-Петербурга в части, касающейся правил производства земляных, ремонтных и отдельных работ, связанных с благоустройством территории Санкт-Петербурга, ордер N _____ от _____ признается ГАТИ недействующим.

(Должность, Ф.И.О. специалиста ГАТИ)

(Подпись)

Приложение N 8
к Правилам благоустройства территории
Санкт-Петербурга в части, касающейся
правил производства земляных, ремонтных
и отдельных работ, связанных с
благоустройством территории
Санкт-Петербурга

Заявка

на получение ордера на производство аварийных работ в Государственную административно-техническую инспекцию

в соответствии с Правилами благоустройства территории Санкт-Петербурга в части, касающейся правил производства земляных, ремонтных и отдельных работ, связанных с благоустройством территории Санкт-Петербурга (далее - Правила)

Код регистрации факта аварии в "Личном кабинете" на сайте ГАТИ _____

Владелец инженерных коммуникаций (поврежденного объекта):

Наименование _____ ИНН _____,

Местонахождение (юридический адрес) _____,

Единоличный исполнительный орган: _____, Ф.И.О. _____.

Контракт (договор) на производство работ: N _____ от _____ срок _____.

Регистрационный номер государственного контракта _____.

Производитель работ:

Наименование _____ ИНН _____,

Местонахождение (юридический адрес) _____,

Единоличный исполнительный орган: _____, Ф.И.О. _____.

В соответствии с Правилами прошу выдать ордер на производство аварийных работ на объекте:

по адресу: район _____, ул., дом _____,
уточнение: _____

Нарушаемое в процессе производства работ благоустройство:

протяженность _____, площадь (кв.м) _____, в том числе проезжая _____,
(м) _____ часть _____

Территория зеленых насаждений _____, грунт _____, тротуар: асфальт _____,
плитка _____, набивные дорожки _____, иное а/б покрытие _____.

Производство работ предполагает/не предполагает (нужное подчеркнуть) ограничения дорожного движения.

Запрашиваемые сроки _____ **по** _____
с _____

Владелец объекта:

Подпись

Ф.И.О.

Приложение N 9
к Правилам благоустройства территории
Санкт-Петербурга в части, касающейся
правил производства земляных, ремонтных
и отдельных работ, связанных с
благоустройством территории
Санкт-Петербурга

	ПРАВИТЕЛЬСТВО САНКТ-ПЕТЕРБУРГА ГОСУДАРСТВЕННАЯ АДМИНИСТРАТИВНО- ТЕХНИЧЕСКАЯ ИНСПЕКЦИЯ	
	РЕШЕНИЕ О ЗАКРЫТИИ ОРДЕРА	
Заказчик:	ИНН	<input type="text"/>
<i>Наименование:</i> _____ _____		
Ордер № _____ от _____ закрыт « _____ » _____ 20__ г.		
<i>Исполнитель</i> _____ <i>Уполномоченное лицо</i> _____		

Приложение N 10
к Правилам благоустройства территории
Санкт-Петербурга в части, касающейся
правил производства земляных, ремонтных
и отдельных работ, связанных с
благоустройством территории
Санкт-Петербурга

Информационный щит с сигнальными барьерами

(применяется при производстве аварийных работ, цвет ограждения бело-красный,
световозвращающий)

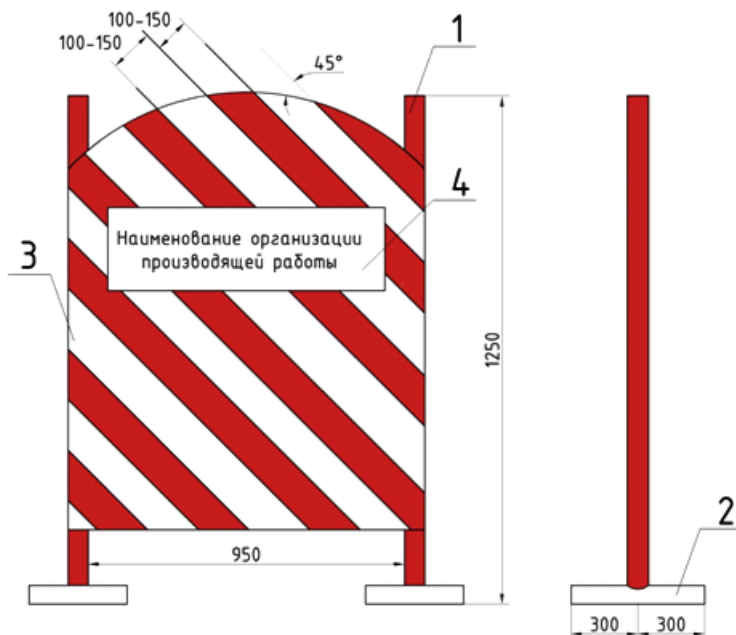

1. Труба пластиковая $\varnothing 40$ мм L = 1,25 м - 2 шт.
2. Труба ст. $\varnothing 32$ мм L = 0,6 + 0,2 м - 2 шт.
3. Профильный лист с полосами красного и белого цвета 1,25×1,0 м
4. Информационный лист (0,7×0,3 м), содержащий наименование организации, со световозвращающим свойством

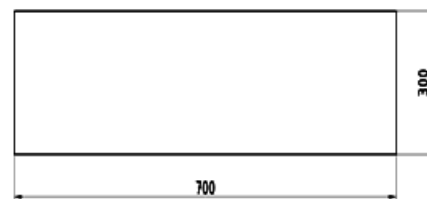

Приложение N 11
к Правилам благоустройства территории
Санкт-Петербурга в части, касающейся
правил производства земляных, ремонтных
и отдельных работ, связанных с
благоустройством территории
Санкт-Петербурга

Ограждение объектов при проведении аварийных работ на инженерных коммуникациях

(тип 1)

(цвет ограждения бело-красный со световозвращающим свойством)

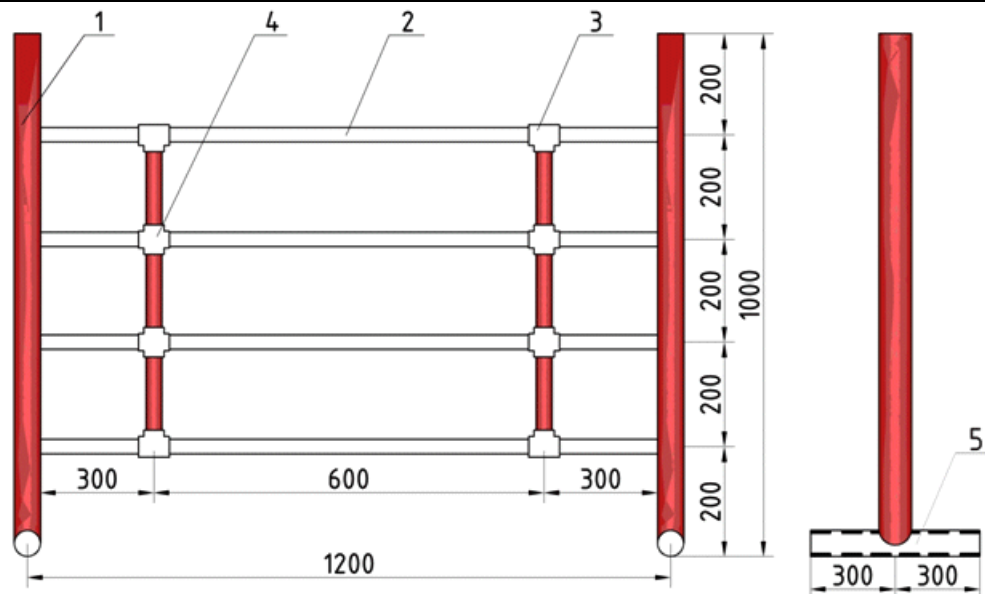

1. Труба пластиковая $\varnothing 40$ мм L = 1,0 м - 2 шт.
2. Труба металло-пластиковая $\varnothing 20$ мм:
 - горизонтальная L = 1,2 м - 4 шт.
 - вертикальная L = 0,6 м - 2 шт.
3. Тройник для м/п трубы $\varnothing 20$ мм - 4 шт.
4. Крестовина для м/п трубы $\varnothing 20$ мм - 4 шт.
5. Труба ст. $\varnothing 32$ мм в пластиковой трубе $\varnothing 40$ мм L = 0,6 + 0,2 м - 2 шт.

Ограждение объектов при проведении аварийных работ на инженерных коммуникациях

(тип 2)

(цвет ограждения бело-красный со световозвращающим свойством)

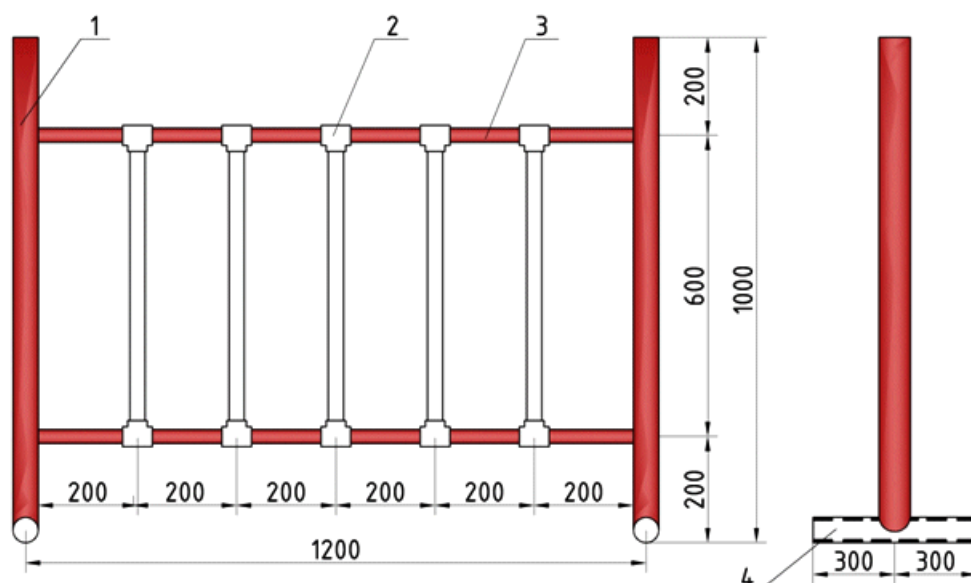

1. Труба пластиковая $\varnothing 40$ мм L = 1,0 м - 2 шт.
2. Тройник для м/п трубы $\varnothing 20$ мм - 10 шт.
3. Труба металло-пластиковая $\varnothing 20$ мм:
 - горизонтальная L = 1,2 м - 2 шт.
 - вертикальная L = 0,6 м - 5 шт.
4. Труба ст. $\varnothing 32$ мм в пластиковой трубе $\varnothing 40$ мм L = 0,6 + 0,2 м - 2 шт.

Ограждение объектов при проведении аварийных работ на инженерных коммуникациях

(тип 3)

(цвет ограждения бело-красный со световозвращающим свойством)

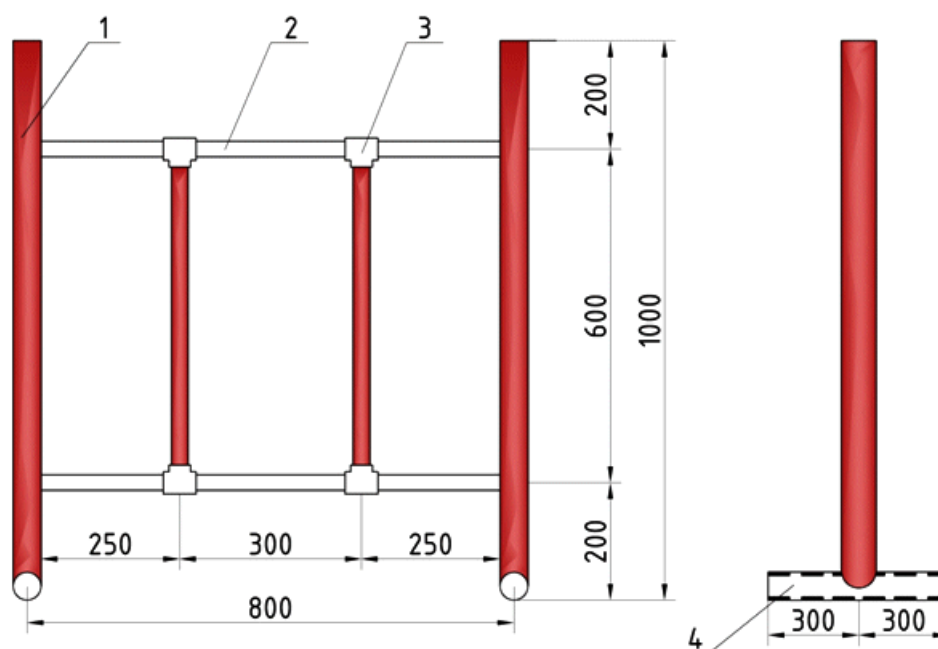

1. Труба пластиковая $\varnothing 40$ мм L = 1,0 м - 2 шт.
2. Труба металло-пластиковая $\varnothing 20$ мм:
 - горизонтальная L = 1,2 м - 2 шт.
 - вертикальная L = 0,6 м - 2 шт.
3. Тройник для м/п трубы $\varnothing 20$ мм - 4 шт.
4. Труба ст. $\varnothing 32$ мм в пластиковой трубе $\varnothing 40$ мм L = 0,6 + 0,2 м - 2 шт.

Приложение N 12
к Правилам благоустройства территории
Санкт-Петербурга в части, касающейся
правил производства земляных, ремонтных
и отдельных работ, связанных с
благоустройством территории
Санкт-Петербурга

Ограждения объектов при проведении плановых земляных работ при работах на инженерных коммуникациях

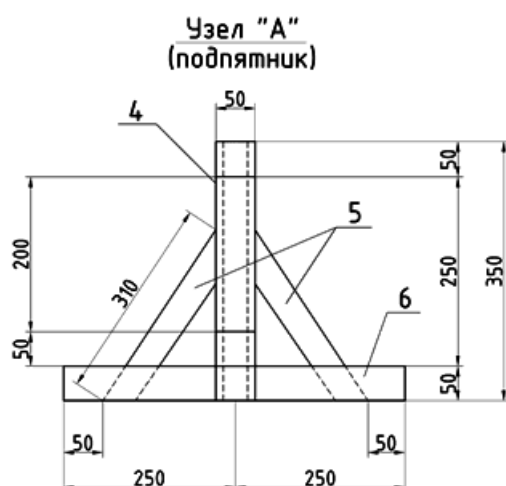
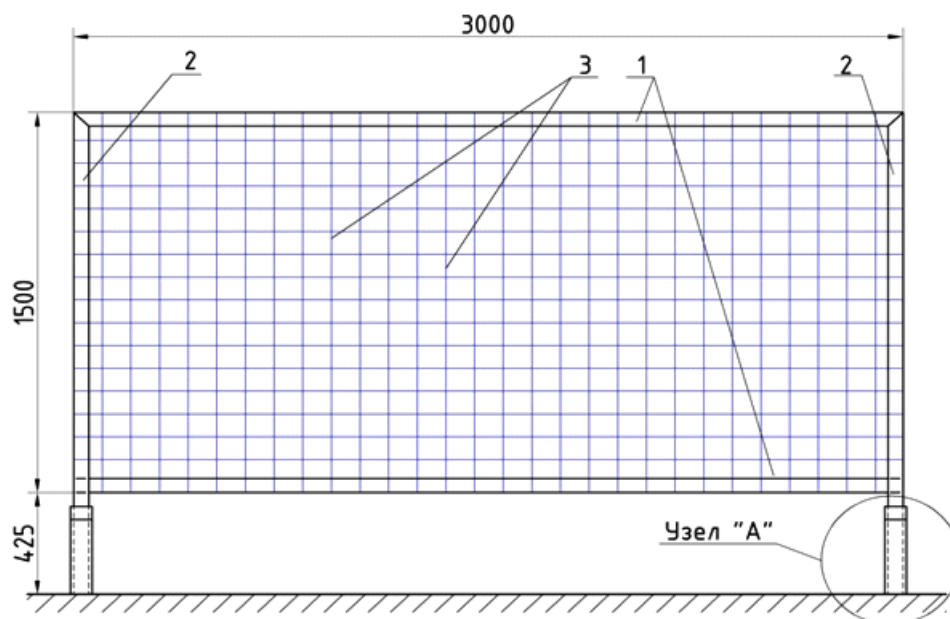

Спецификация материалов на 1 секцию

1. Уголок 40×40 L = 3000 мм - 2 шт.
2. Уголок 40×40 L = 1925 мм - 2 шт.
3. Арматурная сетка $\varnothing 2$ мм 100×100 мм - 4,5 м²
4. Уголок 50×50 L = 360 мм - 4 шт.
5. Уголок 50×50 L = 310 мм - 2 шт.
6. Уголок 50×50 L = 500 мм - 2 шт.

Примечание. Все конструкции ограждения и подпятника собираются на сварку.

Ограждения объектов при проведении плановых земляных работ при работах на инженерных коммуникациях

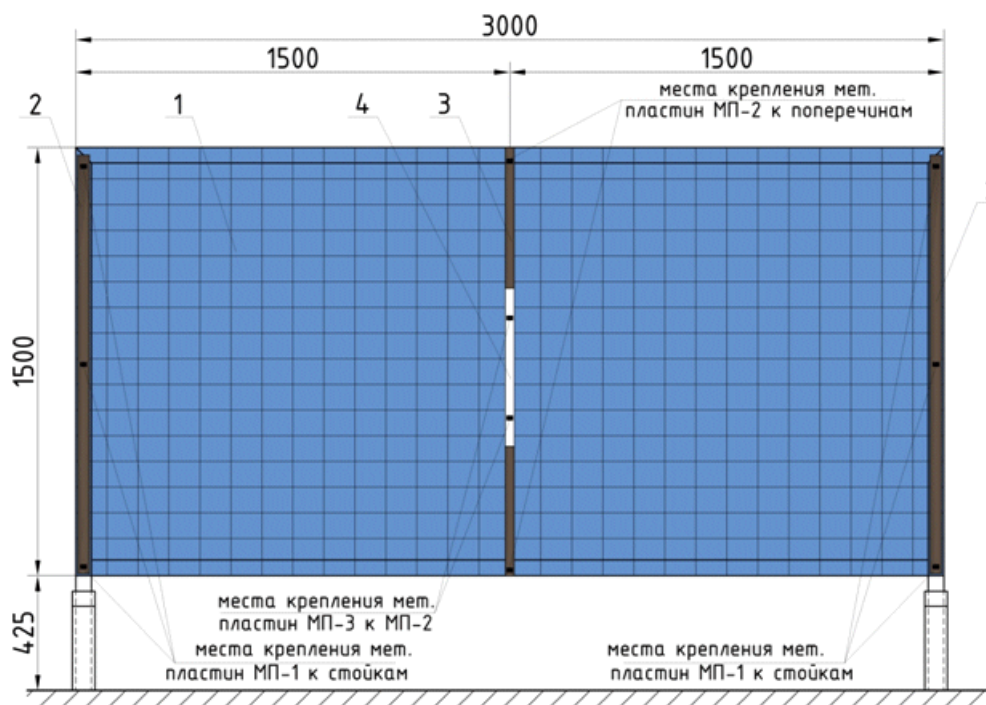

Спецификация материалов на 1 секцию

1. Пленка п/э 350 мк 150С×3000 мм - 4,5 м²*
2. Мет. пластина МП-1 полоса 4×40 мм L = 1,5 м (ГОСТ 103-2006) с 3-мя отв. Ø9 мм под болты 2 шт.
3. Мет. пластина МП-2 полоса 4×40 мм L = 1,5 м (ГОСТ 103-2006) с 4-мя отв. Ø9 мм под болты 1 шт.
4. Мет. пластина МП-3 полоса 4×40 мм L = 0,5 м (ГОСТ 103-2006) с 2-мя отв. Ø9 мм под болты 1 шт.**
5. Болт М8×40 (ГОСТ 7798-2008) с гайкой и 2-мя шайбами - 10 шт.

Примечание:

* Пленка п/э крепится к сетке ограждения с наружной стороны

** Мет. пластина МП-3 крепится к МП-2 с внутренней стороны сетки по центру 2-мя болтами М8

Приложение N 13
к Правилам благоустройства территории
Санкт-Петербурга в части, касающейся
правил производства земляных, ремонтных
и отдельных работ, связанных с
благоустройством территории
Санкт-Петербурга

ПРАВИТЕЛЬСТВО САНКТ-ПЕТЕРБУРГА ГОСУДАРСТВЕННАЯ АДМИНИСТРАТИВНО-ТЕХНИЧЕСКАЯ ИНСПЕКЦИЯ	
ОРДЕР НА ПРОИЗВОДСТВО АВАРИЙНЫХ РАБОТ	
№ _____ от _____ 20__ г.	
Выдан заказчику (владельцу объекта):	ИНН <input type="text"/>
Наименование:	_____
Государственный контракт (договор подряда) № _____ от _____	
Производитель работ (организация, устраняющая аварию):	ИНН <input type="text"/>
Наименование:	_____
Производство работ разрешено с _____ по _____	
Вид работ:	<input type="text"/>
Место работ:	<input type="text"/>
Объемы работ: протяженность (п/м)-_____; площадь (кв.м)-_____; в том числе: проезжая часть - ____; тротуар - ____; иные асфальто-бетонные покрытия - ____; плитка - _____; набивные дорожки - _____.	
Место работ:	<input type="text"/>
Исполнитель _____ Уполномоченное лицо _____	
Условное обозначение места производства работ	

Официальный
электронный текст
ИПС "Кодекс"

Электронный текст документа
подготовлен АО "Кодекс" и сверен по:
официальная рассылка